

T080 MINI

REGOLATORE PER ACQUA

WATER REGULATOR
 REGLER FÜR WASSER
 RÉGULATEUR POUR EAU
 REGULADOR PARA AGUA
 REGULADOR PARA ÁGUA



Versione Alimentare a richiesta - Food Grade version on demand - Lebensmittelausführung auf Anfrage
 Version alimentaire sur demande - Versión Alimenticia bajo demanda - Versão Grau-alimentício sob demanda



CARATTERISTICHE TECNICHE

TECHNICAL CHARACTERISTICS
 TECHNISCHE ANGABEN
 CARACTÉRISTIQUES TECHNIQUES
 CARACTERÍSTICAS TÉCNICAS
 CARACTERÍSTICAS TÉCNICAS



Norma di Riferimento

- Reference standard
- Entspricht der Norm
- Norme de référence
- Normativa de referencia
- Norma de referència



	FLUIDO FLUID MEDIEN FLUIDE FLUIDO FLUIDO	Acqua Water Wasser Eau Água Água
	ATTACCO FILETTATO THREADED ANSCHLUSS CONNEXION ROSCA CONEXÃO ROSCADA	1/8" 1/4"
	CAMPO DI REGOLAZIONE REGULATION RANGE REGELBEREICH PLAGE DE RÉGLAGE CAMPO DE REGULACIÓN FAIXA DE REGULAGEM	0 ÷ 2 bar 0 ÷ 4 bar 0 ÷ 8 bar STANDARD 0 ÷ 12 bar
	PRESSIONE MAX MAX PRESSURE DRUCK MAX PRESSION MAX PRESIÓN MAX PRESSÃO MAX	15 bar

	TEMPERATURA TEMPERATURE BETRIEBSTEMPERATUR TEMPÉRATURE DE TRAVAIL TEMPERATURA TEMPERATURA	5 °C + 50 °C
	POSIZIONE DI MONTAGGIO ASSEMBLY POSITION EINBAULAGE POSITION DE MONTAGE POSICIÓN DE MONTAJE POSIÇÃO DE MONTAGEM	Verticale Vertical Senkrecht Vertical Vertical Vertical
	ATTACCO MANOMETRO MANOMETER FASTENING MANOMETERANSCHLUSS CONNEXION MANOMÈTRE CONEXIÓN MANÓMETRO ROSCA DO MANÓMETRO	G 1/8



Tabella dei codici di ordinazione

- Ordering codes
- Bestellschlüssel
- Code de commande
- Tabla de codificación para pedidos
- Tabela de codificação para compra

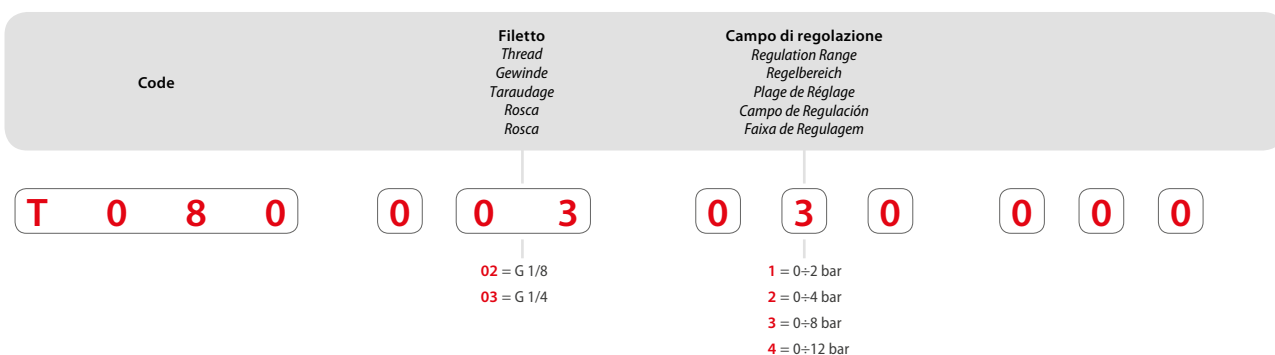

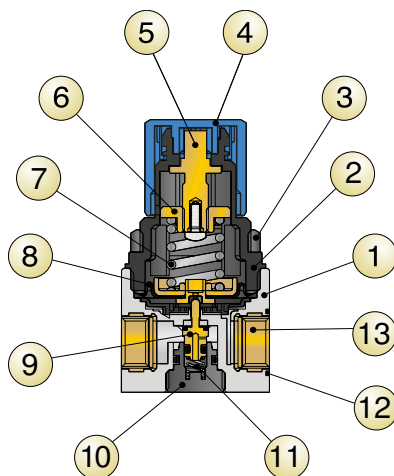

Materiali e Componenti	IT	Component Parts and Materials	GB	Komponenten und Materialien	DE
1 Corpo in tecnopolimero		1 Technopolymeric Body		1 Technopolymer Gehäuse	
2 Campana in tecnopolimero		2 Technopolymeric Bell		2 Technopolymer Glocke	
3 Ghiera di fissaggio in tecnopolimero		3 Technopolymeric Fixing nut		3 Technopolymer Befestigungsmutter	
4 Manopola in tecnopolimero		4 Technopolymeric Knob		4 Technopolymer Reglerknopf	
5 Vite di registro in ottone		5 Brass Register screw		5 Messing Einstellschraube	
6 Chiocciola in ottone		6 Brass Female screw		6 Messingmutter	
7 Molla di registro in acciaio		7 Steel Register spring		7 Regulierfeder	
8 Membrana a rotolamento		8 Membrane Rolling		8 Rollmembrane	
9 Otturatore con guarnizione vulcanizzata in NBR		9 Shutter with NBR vulcanized seal		9 Verschluss mit vulkanisierter NBR-Dichtung	
10 Tappo in tecnopolimero		10 Technopolymeric Plug		10 Technopolymer Stopfen	
11 Molla premiotaturatore in acciaio inox		11 Stainless steel Push-shutter spring		11 Feder Edelstahl	
12 O-Ring in NBR		12 NBR O-Ring		12 O-Ring NBR	
13 Inserto filettato in ottone		13 Brass Threaded insert		13 Messing Gewindebuchse	

Matériaux et Composants	FR	Materiales y componentes	ES	Materiais e Componentes	PT
1 Corps en technopolymère		1 Cuerpo en tecnopolímero		1 Corpo em tecnopolímero	
2 Cloche en technopolymère		2 Campana en tecnopolímero		2 Suporte interno em tecnopolímero	
3 Écrou de fixation technopolymère		3 Tuerca de fijación en tecnopolímero		3 Porca de fixação em tecnopolímero	
4 Bouton de réglage technopolymère		4 Pomo en tecnopolímero		4 Manopola em tecnopolímero	
5 Vis de réglage en laiton		5 Tornillo de registro en latón		5 Parafuso de regulagem em latão	
6 Écrou en laiton		6 Tuerca hembra en latón		6 Guia da mola em latão	
7 Ressort de régulation		7 Muelle de registro en acero		7 Mola de regulagem em aço	
8 Membrane à rouleau		8 Membrana enrollable		8 Membrana interna de flutuação	
9 Obturateur avec joint NBR vulcanisé		9 Obturador con junta vulcanizada en NBR		9 Obturador com vedação vulcanizada em NBR	
10 Bouchon en technopolymère		10 Tapón en tecnopolímero		10 Tampão em tecnopolímero	
11 Ressort acier inox		11 Muelle obturador en acero inox		11 Mola de compensação em aço inox	
12 Joint torique en NBR		12 Junta tórica en NBR		12 O-Ring em NBR	
13 Insert taradé en laiton		13 Inserción roscada en latón		13 Inserto roscado em latão	

T080 Mini

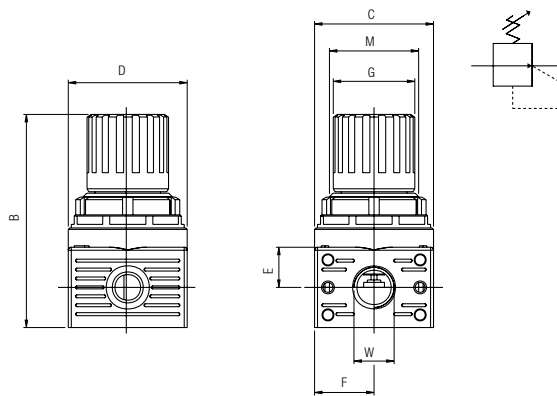

Dimensioni - Dimensions - Abmessungen - Dimensões - Dimensões - Dimensões.

B	C	D	E	F	G	I	M	W
74	40	40	13.5	20	27.5	27	M30X1.5	1/8 - 1/4

Standard code in stock	Misura Size Grösse Dimensões Medida Tamanho	Filetto Thread Gewinde Taradage Rosca Rosca	Regolazione Regulation Regulation Réglage Regulación Regulagem
T080 002 030 000	WATER REG. 0	1/8	0 ÷ 8 bar
T080 003 030 000	WATER REG. 0	1/4	0 ÷ 8 bar