

New

VALVOLA A SFERA A 3 VIE PASSAGGIO A "T" E A "L"

3 WAYS BALL VALVES FEMALE - "T" & "L"
 3-WEGE KUGELHAHN MIT "L" UND "T" BOHRUNG
 ROBINET A 3 VOIES PASSAGE EN "T" ET EN "L"
 VÁLVULA DE ESFERA A 3 VÍAS PASO A "T" Y A "L"
 VÁLVULA ESFERA 3 VIAS COM PASSAGEM "T" E "L"



CARATTERISTICHE TECNICHE

TECHNICAL CHARACTERISTICS
 TECHNISCHE ANGABEN
 CARACTÉRISTIQUES TECHNIQUES
 CARACTERÍSTICAS TÉCNICAS
 CARACTERÍSTICAS TÉCNICAS



Norma di Riferimento

Reference standard

Entspricht der Norm

Norme de référence

Normativa de referencia

Norma de referència

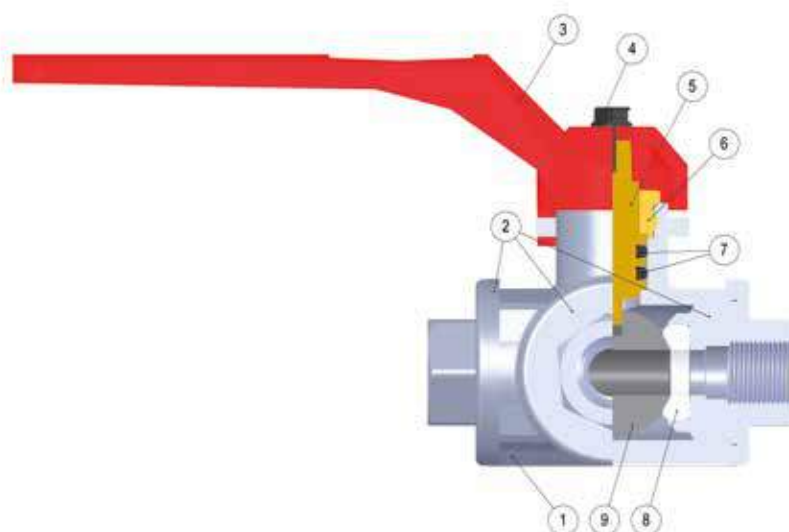
1907/2006
REACH ✓2011/65/CE
RoHS ✓PED
2014/68/UESILICON
FREE

Materiali e Componenti

IT

- 1 Corpo in ottone nichelato
- 2 Raccordi in ottone nichelato
- 3 Leva in alluminio EN-AB46100
- 4 Vite acciaio zincato
- 5 Asta di manovra in ottone giallo
- 6 Premiguarnizione in ottone giallo
- 7 Guarnizione asta FKM
- 8 Guarnizione sede sfera in PTFE
- 9 Sfera in ottone cromato

Component Parts and Materials

GB

- 1 Nickel-plated brass body
- 2 Nickel-plated brass adaptors
- 3 Aluminum handle EN-AB46100
- 4 Zinc plated screw
- 5 Handling needle in yellow brass
- 6 Seal locker in yellow brass
- 7 Needle seal FKM
- 8 Ball seat seal PTFE
- 9 Chrome-plated brass ball

Komponenten und Materialien

DE

- 1 Körper Messing vernickelt
- 2 Anschlüsse Messing vernickelt
- 3 Griff Aluminium EN-AB46100
- 4 Schraube Stahl verzinkt
- 5 Spindel Messing
- 6 Hülse Messing
- 7 Dichtung Spindel FKM
- 8 Kugelsitzdichtung PTFE
- 9 Kugel Messing verchromt

Matériaux et Composants

FR

- 1 Corps en laiton nickelé
- 2 Raccordement en laiton nickelé
- 3 Poignée en aluminium EN-AB46100
- 4 Vis en acier zing ué
- 5 Tige en laiton
- 6 Axe de tige en laiton
- 7 Joint de tige en FKM
- 8 Joint de forme en PTFE
- 9 Bille laiton chromé

Materiales y Componentes

ES

- 1 Cuerpo en latón niquelado
- 2 Racores en latón niquelado
- 3 Leva en aluminio EN-AB46100
- 4 Tornillo en acero zincado
- 5 Eje de maniobra en latón natural
- 6 Sujeta junta en latón natural
- 7 Junta eje en FKM
- 8 Junta sede esfera en PTFE
- 9 Esfera en latón cromado

Materiais e Componentes

PT

- 1 Corpo em latão niquelado
- 2 Conexões em latão niquelado
- 3 Alavanca em alumínio EM-AB46100
- 4 Parafusos em aço zincado
- 5 Haste de manobra em latão amarelo
- 6 Prensa-vedações em latão amarelo
- 7 Vedações da haste em FKM
- 8 Vedações da base da esfera em PTFE
- 9 Esfera em latão cromado



Temperature

Temperatures

Temperatur

Températures

Temperaturas

Temperaturas

- 10 °C

+ 120 °C



Fluidi compatibili

Aria compressa / Vuoto / Acqua / Oli

Fluids

Compressed air / Vacuum / Water / Oils

Geeignete Medien

Druckluft / Vakuum / Wasser / Oel

Fluides compatibles

Air comprimé / Vide / Eau / Huile

Fluidos compatibles

Aire comprimido / Vacío / Agua / Aceite

Fluidos compatíveis

Ar comprimido / Vácuo / Água / Óleos



Diagramma Pressione - Temperatura

Pressure - Temperature ratings diagram

Druck - Temperatur diagramm

Diagramme Pression -Température

Diagrama Presión - Temperatura

Diagrama de Pressão - Temperatura

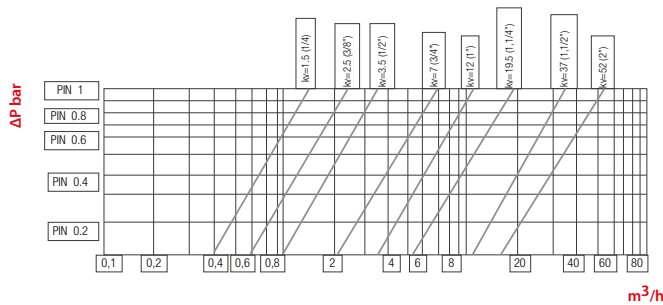
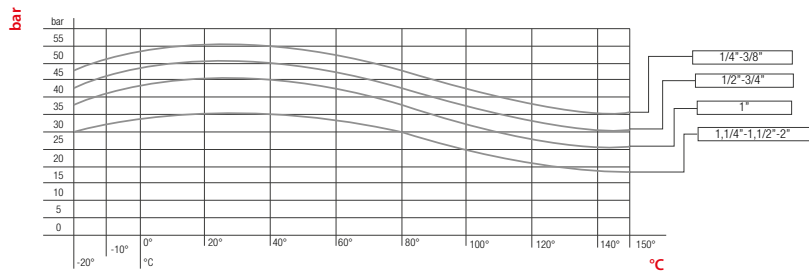

Attenzione

IT

La presente valvola deve essere impiegata alle condizioni esposte in questa scheda, e dalla misura 1 - 1/4" e superiori, non deve essere utilizzata per fluidi pericolosi quali: esplosivi, infiammabili, tossici e comburenti.

Attention

GB

This valve must be used at the above described conditions. From size 1-1/4" and bigger, do not use with dangerous fluids: explosives, inflammables, inflammables, toxic and combustible.

Achtung

DE

Dieses Ventil muss unter den in diesem Anhang angegebenen Bedingungen verwendet werden. Die Abmessungen 1 1/4" und grösser, dürfen nicht für gefährliche Flüssigkeiten verwendet werden, wie zum Beispiel: hochexplosive, entzündliche, giftige und oxidierende.

Attention

FR

Ces robinets doivent être utilisée dans le tableau ci dessus. A partir de 1 - 1/4 " ils ne doivent pas être utilisés pour des fluides dangereux (explosifs, produits inflammables, produits toxiques...).

Atención

ES

La presente válvula debe ser utilizada a las condiciones expuestas en esta tabla, y desde la medida 1 - 1/4" y superior, no debe ser utilizada para fluidos peligrosos tales como: explosivos, inflamables, tóxicos y oxidantes.

Atenção

PT

A presente válvula deve ser aplicada às condições expostas neste tabela, e nas medidas 1-1/4" e superiores não deve ser utilizada para fluidos perigosos, tais como: explosivos, inflamáveis, tóxicos e comburentes.



Filettatura

IT

Gas cilindrica conforme ISO 228 Classe A.

Threads

GB

Parallel gas in conformity with ISO 228 Class A.

Gewindearten

DE

Zylindrisches Gewinde nach Norm ISO 228 Classe A.

Filetages

FR

Filetage cylindrique conforme: ISO 228 Class A.

Roscas

ES

Gas cilindrica conforme ISO 228 Clase A.

Roscas

PT

Gas paralela conforme ISO 228 Classe A.

6074

New

VALVOLA 3 VIE A L FEMMINA G ISO 228

3 WAYS BALL VALVE "L" FEMALE G ISO 228
3-WEGE WINKEL-KUGELHAHN INNENGEW. G ISO 228
ROBINET 3 VOIES EN L TARAUDEE G ISO 228
VÁLVULA 3 VIAS A L HEMBRA G ISO 228
VÁLVULA 3 VIAS EM "L" ROSCA FÊMEA G ISO 228

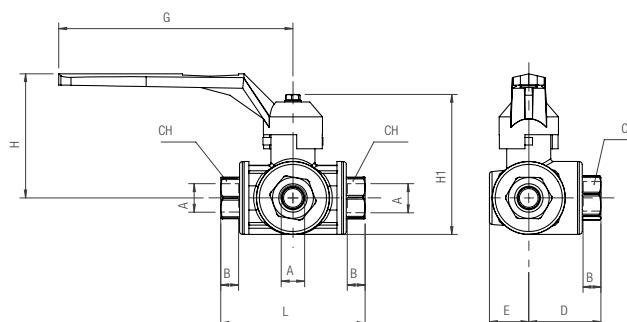

Code	A	B	D	E	F	G	H	CH	DN	PN 20°/40 °C	Pack.
06074 VO 001	1/4	65	38,5	77	125	75	22	22	10	55	2
06074 VO 002	3/8	65	38,5	77	125	75	22	22	12	55	2
06074 VO 003	1/2	65	38,5	77	125	75	22	27	14	50	2
06074 VO 004	3/4	83	46	92	145	91	25	34	18	50	2
06074 VO 005	1"	96	52	104	170	105	30	41	23	45	2
06074 VO 006	1" - 1/4	102	59	118	170	115	34	50	29	35	1
06074 VO 007	1" - 1/2	109	69	138	170	128	40	57	36	35	1
06074 VO 008	2"	139	81	162	260	165	48	70	45	35	1

Funzionamento valvola a L

IT

A maniglia smontata è visibile, sull'asta di manovra, un incavo a forma di L che indica il senso di esecuzione dei fori della sfera, permettendo le seguenti combinazioni:

L valve - Function

GB

With disassembled handle, an L-shaped cavity on the handling needle will show the turning way of the ports. Combinations are followings:

Funktion Winkelkugelhahn

DE

Bei abmontiertem Griff ist auf der Spindel eine L-förmige Ausparung sichtbar, welche die Laufrichtung der Kugellöcher zeigt. Folgende Kombinationen sind möglich:

Fonctionnement de la vanne en L

FR

La poignée démontable et la bille percée en L permettent les combinaisons suivantes:

Funcionamiento válvula a L

ES

Con la maneta desmontada es visible, sobre el eje de maniobra un rebaje en forma de L que indica el sentido de ejecución de los agujeros de la esfera, permitiendo las siguientes combinaciones:

Funcionamento da válvula com saída em L

PT

Com a manopla desmontada, na haste de manobra fica visível uma cavidade em forma de L, que indica o sentido de funcionamento dos orifícios da esfera, permitindo as seguintes combinações:

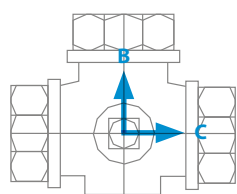

Il flusso passa da B a C (o viceversa)

Flow from B to C (or reverse)
Der Durchfluss verläuft von B nach C (oder umgekehrt)
Passage du fluide de B vers C (et inversement)
El flujo pasa de B a C (o viceversa)
O fluxo passa de B para C (ou vice-versa)

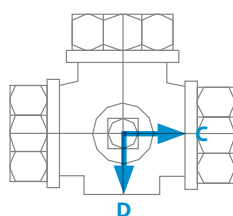

Il flusso è interrotto

Flow is stopped
Der Durchfluss wird unterbrochen
Passage ferme
El flujo es interrumpido
O fluxo é interrompido

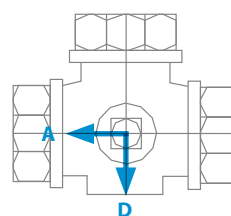

Il flusso è interrotto

Flow is stopped
Der Durchfluss wird unterbrochen
Passage ferme
El flujo es interrumpido
O fluxo é interrompido

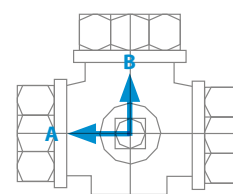

Il flusso passa da A a B (o viceversa)

Flow from A to B (or reverse)
Der Durchfluss verläuft von A nach B (oder umgekehrt)
Passage du fluide de A vers B (et inversement)
El flujo pasa de A a B (o viceversa)
O fluxo passa de A para B (ou vice-versa)

6075

New

VALVOLA 3 VIE A T FEMMINA G ISO 228

3 WAYS BALL VALVE "T" FEMALE G ISO 228
 3-WEGE T-KUGELHAHN INNENGEW. G ISO 228
 ROBINET 3 VOIES EN T TARAUDEE G ISO 228
 VÁLVULA 3 VIAS A T HEMBRA G ISO 228
 VÁLVULA 3 VIAS EM "T" ROSCA FÊMEA G ISO 228

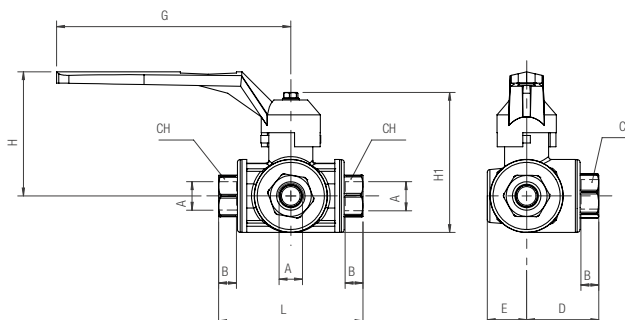

Code	A	B	D	E	F	G	H	CH	DN	PN 20°/40 °C	Pack.
06075 V0 001	1/4	65	38,5	77	125	75	22	22	10	55	2
06075 V0 002	3/8	65	38,5	77	125	75	22	22	12	55	2
06075 V0 003	1/2	65	38,5	77	125	75	22	27	14	50	2
06075 V0 004	3/4	83	46	92	145	91	25	34	18	50	2
06075 V0 005	1"	96	52	104	170	105	30	41	23	45	2
06075 V0 006	1" - 1/4	102	59	118	170	115	34	50	29	35	1
06075 V0 007	1" - 1/2	109	69	138	170	128	40	57	36	35	1
06075 V0 008	2"	139	81	162	260	165	48	70	45	35	1

Funzionamento valvola a T

IT

A maniglia smontata è visibile, sull'asta di manovra, un incavo a forma di T che indica il senso di esecuzione dei fori della sfera, permettendo le seguenti combinazioni:

T valve - Function

GB

With disassembled handle, an T-shaped cavity on the handling needle will show the turning way of the ports. Combinations are following:

Funktion T-Kugelhahn

DE

Bei abmontiertem Griff ist auf der Spindel eine T-förmige Aussparung sichtbar, welche die Laufrichtung der Kugellöcher zeigt. Folgende Kombinationen sind möglich:

Fonctionnement de la vanne en T

FR

La poignée démontable et la bille percée en T permettent les combinaisons suivantes:

Funcionamiento válvula a T

ES

Con la maneta desmontada es visible, sobre el eje de maniobra, un rebaje en forma de T que indica el sentido de ejecución de los agujeros de la esfera, permitiendo las siguientes combinaciones:

Funcionamento da válvula com saída em T

PT

Com a manopla desmontada é visível, na haste de manobra, uma cavidade em forma de T que indica o sentido normal de funcionamento dos furos da esfera, permitindo a as seguintes combinações:

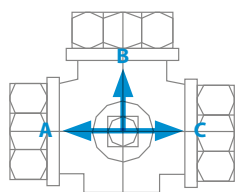

Il flusso passa in tutte le tre direzioni (A-B-C)

Flow to all directions (A-B-C)
 Der Durchfluss verläuft in alle drei Richtungen (A-B-C)
 Passage du fluide dans les trois directions (A-B-C)
 El flujo pasa en todas las tres direcciones (A-B-C)
 O fluxo passa em todas as três direções (A-B-C)

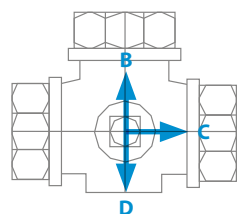

Il flusso passa solamente da B a C (o viceversa)

Flow only from B to C (or reverse)
 Der Durchfluss verläuft nur von B nach C (oder umgekehrt)
 Passage du fluide de B vers C (et inversement)
 El flujo pasa solamente de B a C (o viceversa)
 O fluxo passa somente de B para C (ou vice-versa)

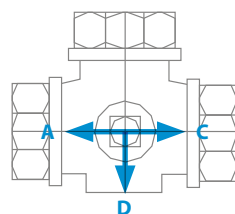

Il flusso passa solamente da A a C (o viceversa)

Flow only from A to C (or reverse)
 Der Durchfluss verläuft nur von A nach C (oder umgekehrt)
 Passage du fluide de A vers C (et inversement)
 El flujo pasa solamente de A a C (o viceversa)
 O fluxo passa somente de A para C (ou vice-versa)

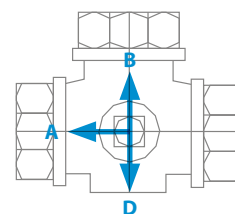

Il flusso passa solamente da A a B (o viceversa)

Flow only from A to B (or reverse)
 Der Durchfluss verläuft nur von A nach B (oder umgekehrt)
 Passage du fluide de A vers B (et inversement)
 El flujo pasa solamente de A a B (o viceversa)
 O fluxo passa somente de A para B (ou vice-versa)