

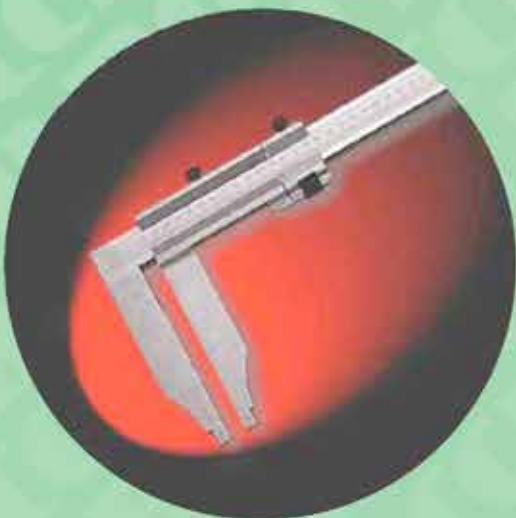

RODAVIGO, S.A.
RODAMIENTOS VIGO, S.A.

www.rodavigo.net

+34 986 288118
Servicio de Att. al Cliente



Calibri a corsoio / Vernier calipers



PRINCIPALI CARATTERISTICHE DEL CALIBRO A CORSOIO BOCCHI

Il calibro a corsoio **BOCCHI** garantisce misure estremamente affidabili grazie alla minuziosa cura prestata a: parallelismo, planarità delle superfici di misura e regolarità nella finezza dei tratti di divisione. L'accurata meccanica e la costruzione robusta, ne fanno uno strumento di sicura affidabilità che trova largo impiego sia in sala metrologica che in officina.

SCELTA DEI MATERIALI E DEI TRATTAMENTI

Il calibro a corsoio **BOCCHI** è costruito col miglior acciaio inossidabile martensitico che presenta caratteristiche di elevata resistenza all'usura, inossidabilità e temprabilità. I becchi misuratori e la riga sono completamente temprati a cuore con durezza 50÷55 HRC la stabilità del materiale è garantita dopo il trattamento di tempra da invecchiamento artificiale che elimina le tensioni interne.

NOTE COSTRUTTIVE

Un procedimento di incisione derivante dall'innovativa tecnologia laser consente di ottenere tratti di divisione fini e profondi, particolarmente, adatti al duro lavoro a cui è destinato questo genere di strumento.

Su tutta la produzione **BOCCHI** le aste graduate, trattate con riporto di cromo duro opaco antiriflesso, sono ribassate rispetto ai piani guida del corsoio, protette da due spallamenti.

Le divisioni vengono incise dopo cromatura e tutto ciò elimina rischi di cancellazione futura.

La divisione standard per calibri 1/50 comprende scala e millimetri, il marchio **BOCCHI** ed il numero di serie dello strumento che ne garantisce la rintracciabilità. Il nonio del cursore è di 1/50 per millimetro. Altre graduazioni sono fornibili a richiesta sia per l'asta che per il nonio.

Sui calibri tipo tascabile la divisione standard comprende invece scala in mm. e inch nonio 1/20 - 1/128".

COLLAUDO

Ogni strumento **BOCCHI** viene singolarmente collaudato secondo procedure ristrettissime. Viene quindi fornito un talloncino di collaudo riportante il numero di serie e la norma di riferimento. A richiesta è fornibile il certificato di collaudo individuale che certifica l'esattezza degli strumenti e permette all'utilizzatore la misurazione esatta al centesimo di mm aggiungendo e/o togliendo l'eventuale errore indicato nel certificato.

PRINCIPAL FEATURES OF BOCCHI SLIDING CALIPERS

***BOCCHI** sliding calipers guarantee accuracy of measurement due to the meticulous care paid to: parallelism, flatness of the measuring surface and regularity of the measuring scale graduation. Robust construction and smoothness of movement create a reliable instrument that is used as much in the measuring room as in the workshop.*

CHOICE OF MATERIALS AND TREATMENTS

***BOCCHI** calipers are made from top quality martensitic stainless steel for its excellent hardening characteristics and its resistance to wear and oxidation. The measuring jaws and body are hardened to 50-55 HRC, and material stability is guaranteed by artificial ageing after hardening to eliminate internal tensions.*

NOTES ON CONSTRUCTION

Laser technology gives deep and fine division markings suited to the hard work the instrument is designed for.

*All **BOCCHI** measuring beams are treated with a coating of non-reflecting, hard satin-chrome. They sit slightly lower than the vernier guide surfaces and are protected by two shoulders.*

Divisions are etched after chroming to guarantee permanency.

*Standard divisions on 1/50 calipers include a millimetre scale, the **BOCCHI** trade-mark and the individual serial number. The cursor vernier is in 1/50 mm.*

Other divisions for both beam and vernier are available upon request.

Standard divisions on pocket-size calipers are in mm and inches, the vernier in 1/20-1/128".

TESTING

*Every **BOCCHI** instrument is individually tested to strictest limits. It then receives a test docket stating the serial number and reference standard. The instrument's individual test certificate is available on request. This details its accuracy and allows the user to measure to 1 /100 mm adding or subtracting any degree of error shown on the certificate.*

ERRORI DI MISURA SECONDO DIN 862 MEASUREMENT ERRORS AS PER DIN 862			
lunghezza misurabile measurable length	errori di misura G') in µm measurement errors G') in µm		
	valore scala graduata o nonio graduated scale or vernier value 0,1 - 0,05	0,02	valore digitale digital value 0,01
50	50	20	20
100			
200			
300			
400	60	30	30
500			
600			
700			
800	100	40	40
900			
1000			
1200			
1400	160	50	
1600			
1800			
2000			
2000	220	60	

1) Nelle misurazioni pratiche la norma è costituita dai limiti di errore simmetrici, per i quali viene specificato solo un valore. Non è consigliata la tradizionale indicazione dei limiti di errore con i segni ±.
1) In practical measurements the standard consist of symmetrical

Art. 34

Calibro in acciaio inox temprato **con corsoio monoblocco**. Lettura della scala cromata. Graduazione di precisione incisa, di facile lettura e durevole nel tempo, leggermente arretrata protetta da due spallamenti per la guida del corsoio. Bloccaggio a vite con avanzamento micrometrico, superfici di contatto lappate. Fermo corsoio a fine asta. Dotato di numero di matricola. Costruito secondo norma DIN 862. Fornito in astuccio.



Monoblock caliper in hardened stainless steel. Satin-chromed readout scale. Etched, precision graduation, easy to read and long-lasting. Raised slider for easy movement. Slider locking screw with micrometric adjustment and lapped contact surfaces. Slide stop at beam end. Serial number. Manufactured as per DIN 862. Supplied in case.

CODICE CODE	LETTURA READING (mm)	UTILE RANGE (mm)	BECCHI JAWS (mm)	Ø BECCHI INT. Ø INT. JAWS (mm)	SEZIONE SECTION (mm)
01	0,02	200	65	10	19x4
02	0,02	250	80	10	19x4
03	0,02	300	90	10	24x5
04	0,02	400	90	10	24x5
05	0,02	500	115	20	28,5x6
06	0,02	600	115	20	28,5x6
07	0,02	800	150	20	38,5x8
08	0,02	1000	150	20	38,5x8
09	0,02	1200	150	20	38,5x8
10	0,02	1500	150	20	38,5x8
11	0,02	2000	200	20	48x10,5
12	0,02	2500	300	20	48x10,5
13	0,02	3000	300	20	48x10,5

Art. 53

Calibro digitale in acciaio inox temprato. Il display è a cristalli liquidi con 5 cifre e segno "-". Elettronica d'alta tecnologia. Conversione mm/inch. Azzeramento in qualsiasi punto. Uscita dati OPTO RS232 (consente il collegamento diretto a PC). Bloccaggio a vite con avanzamento micrometrico. Alimentato con una batteria al litio CR 2032 avente autonomia di 5000 ore in funzionamento continuo. Dotato di numero di matricola. Costruito secondo norma DIN 862. Fornito in astuccio.



**WATER RESISTANT
SYLVAC SYSTEM**

Digital caliper in hardened stainless steel. 5 figure liquid crystal display and minus sign. State-of-the-art electronics. mm/inch conversion. Set to zero in any position. RS232C output to printer port. Micrometric adjustment screw. Slider locking screw. Battery powered. Serial number. Manufactured as per DIN 862. Supplied in case.

CODICE CODE	LETTURA READING (mm)	UTILE RANGE (mm)	BECCHI JAWS (mm)	Ø BECCHI INT. Ø INT. JAWS (mm)	SEZIONE SECTION (mm)
01	0,01-0,0005"	300-12"	90	10	19x4,5
02	0,01-0,0005"	500-20"	125	20	25x5,5
03	0,01-0,0005"	1000-40"	150	20	28x6,5
04	0,01-0,0005"	1500-60"	200	20	40x8
05	0,01-0,0005"	2000-80"	200	20	40x8

Art. 36



Calibro in acciaio inox temprato con corsoio monoblocco e **becchi lunghi**. Lettura della scala cromata. Graduazione di precisione incisa, di facile lettura e durevole nel tempo, leggermente arretrata protetta da due spallamenti per la guida del corsoio. Bloccaggio a vite con avanzamento micrometrico, superfici di contatto lappate. Fermo corsoio a fine asta. Dotato di numero di matricola. Costruito secondo norma DIN 862. Fornito in astuccio.

Monoblock caliper in hardened stainless steel. Long jaws satin-chromed readout scale. Etched, precision graduation, easy to read and long-lasting. Raised slider for easy movement. Slider locking screw with micrometric adjustment and lapped contact surfaces. Slide stop at beam end. Serial number. Manufactured as per DIN 862. Supplied in case.

CODICE CODE	LETTURA READING (mm)	UTILE RANGE (mm)	BECCHI JAWS (mm)	Ø BECCHI INT. Ø INT. JAWS (mm)	SEZIONE SECTION (mm)
01	0,02	250	125	10	19x4
02	0,02	300	150	10	24x5
03	0,02	400	150	10	24x5
04	0,02	400	200	10	24x5
05	0,02	500	150	20	28,5x6
06	0,02	500	200	20	28,5x6
07	0,02	500	250	20	28,5x6
08	0,02	600	150	20	28,5x6
09	0,02	600	200	20	28,5x6
10	0,02	600	250	20	28,5x6
11	0,02	600	300	20	28,5x6
12	0,02	800	200	20	38,5x8
13	0,02	800	300	20	38,5x8
14	0,02	1000	200	20	38,5x8
15	0,02	1000	300	20	38,5x8
16	0,02	1000	500	20	38,5x8
17	0,02	1500	300	20	38,5x8
18	0,02	1500	500	20	38,5x8
19	0,02	2000	300	20	48x10,5
20	0,02	2000	500	20	48x10,5

Art. 39

Calibro in acciaio inox temprato con corsoio monoblocco. Lettura della scala cromata. Graduazione di precisione incisa, di facile lettura e durevole nel tempo, leggermente arretrata protetta da due spallamenti per la guida del corsoio. Bloccaggio a vite con avanzamento micrometrico, superfici di contatto lappate. **Punte per interni** smussate a coltello. Fermo corsoio a fine asta. Dotato di numero di matricola. Costruito secondo norma DIN 862. Fornito in astuccio.

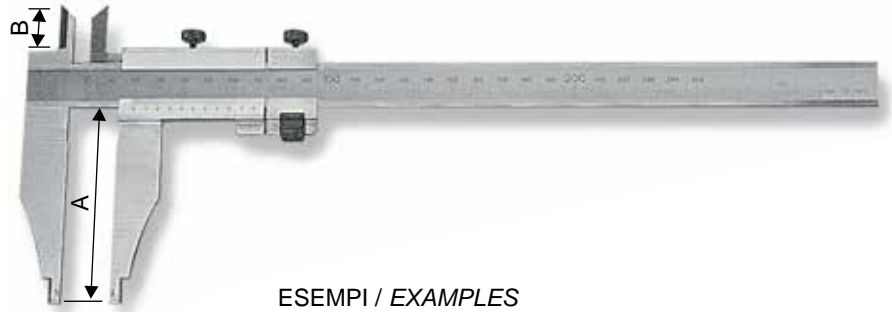

ESEMPLI / EXAMPLES

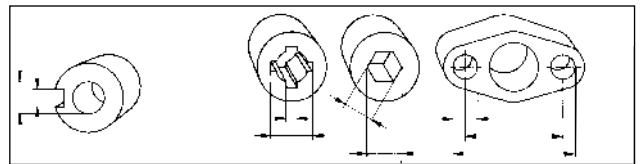

Monoblock caliper in hardened stainless steel. Satin-chromed readout scale. Etched, precision graduation, easy to read and long-lasting. Raised slider for easy movement. Slider locking screw with micrometric adjustment and lapped contact surfaces.

Knife-edge points for internal measurements.

Slide stop at beam end. Serial number. Manufactured as per DIN 862. Supplied in case.

CODICE CODE	LETTURA READING (mm)	UTILE RANGE (mm)	BECCHI / JAWS (mm)		Ø BECCHI INT. Ø INT. JAWS (mm)	SEZIONE SECTION (mm)
			A	B		
01	0,02	200	65	25	10	19x4
02	0,02	250	80	25	10	19x4
03	0,02	300	90	35	10	24x5
04	0,02	400	150	35	10	24x5
05	0,02	500	150	38	20	28,5x6
06	0,02	600	150	38	20	28,5x6
07	0,02	800	150	48	20	38,5x8
08	0,02	1000	150	48	20	38,5x8

Art. 55

Calibro digitale in acciaio inox temprato. Il display è a cristalli liquidi con 5 cifre e segno "-".

Elettronica d'alta tecnologia. Conversione mm/inch. Azzeramento in qualsiasi punto. Uscita dati OPTO RS232 (consente il collegamento diretto a PC). Bloccaggio a vite con avanzamento micrometrico.

Alimentato con una batteria al litio CR 2032 avente autonomia di 5000 ore in funzionamento continuo. **Punte a coltello per misure interne.** Dotato di numero di matricola. Costruito secondo norma DIN 862. Fornito in astuccio.

*Digital caliper in hardened stainless steel. 5 figure liquid crystal display and minus sign. State-of-the-art electronics. mm/inch conversion. Set to zero in any position. RS232C output to printer port. Micrometric adjustment screw. Slider locking screw. **Knife points for internal measurements.** Battery powered. Serial number. Manufactured as per DIN 862. Supplied in case.*

WATER RESISTANT
SYLVAC SYSTEM

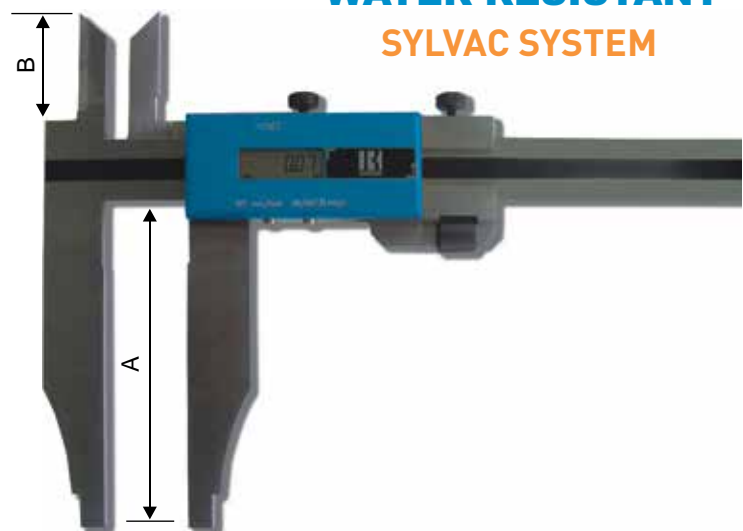

CODICE CODE	LETTURA READING (mm)	UTILE RANGE (mm)	BECCHI / JAWS (mm)		Ø BECCHI INT. Ø INT. JAWS (mm)	SEZIONE SECTION (mm)
			A	B		
01	0,01-0,0005"	300-12"	80	30	10	19x4,5
02	0,01-0,0005"	500-20"	125	45	20	25x5,5
03	0,01-0,0005"	1000-40"	150	50	20	28x6,5

Art. 38

Calibro in acciaio inox temprato con corsoio monoblocco. Lettura della scala cromata. Graduazione di precisione incisa, di facile lettura e durevole nel tempo, leggermente arretrata protetta da due spallamenti per la guida del corsoio. Bloccaggio a vite con avanzamento micrometrico, superfici di contatto lappate. **Punte per esterni** smussate a coltello. Fermo corsoio a fine asta. Dotato di numero di matricola. Costruito secondo norma DIN 862. Fornito in astuccio.

Monoblock caliper in hardened stainless steel. Satin-chromed readout scale. Etched, precision graduation, easy to read and long-lasting. Raised slider for easy movement. Slider locking screw with micrometric adjustment and lapped contact surfaces.

Knife-edge points for external measurements.

Slide stop at beam end. Serial number. Manufactured as per DIN 862. Supplied in case.



ESEMPI / EXAMPLES

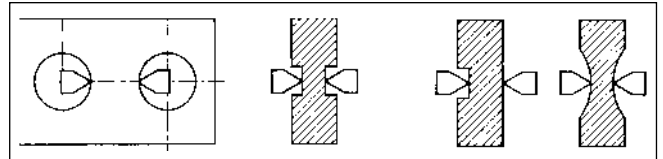

CODICE CODE	LETTURA READING (mm)	UTILE RANGE (mm)	BECCHI JAWS (mm)		Ø BECCHI INT. Ø INT. JAWS (mm)	SEZIONE SECTION (mm)
			A	B		
01	0,02	200	65	25	10	19x4
02	0,02	250	80	25	10	19x4
03	0,02	300	90	32	10	24x5
04	0,02	400	150	32	10	24x5
05	0,02	500	150	40	20	28,5x6
06	0,02	600	150	40	20	28,5x6
07	0,02	800	150	48	20	38,5x8
08	0,02	1000	150	48	20	38,5x8

Art. 54

Calibro digitale in acciaio inox temprato. Il display è a cristalli liquidi con 5 cifre e segno "-". Elettronica d'alta tecnologia. Conversione mm/inch. Azzeramento in qualsiasi punto. Uscita dati OPTO RS232 (consente il collegamento diretto a PC). Bloccaggio a vite con avanzamento micrometrico. Alimentato con una batteria al litio CR 2032 avente autonomia di 5000 ore in funzionamento continuo. **Punte a coltello per misure esterne.** Dotato di numero di matricola. Costruito secondo norma DIN 862. Fornito in astuccio.

Digital caliper in hardened stainless steel. 5 figure liquid crystal display and minus sign. State-of-the-art electronics. mm/inch conversion. Set to zero in any position. RS232C output to printer port. Micrometric adjustment screw. Slider locking screw. Knife points for external measurements. Battery powered. Serial number. Manufactured as per DIN 862. Supplied in case.

WATER RESISTANT SYLVAC SYSTEM

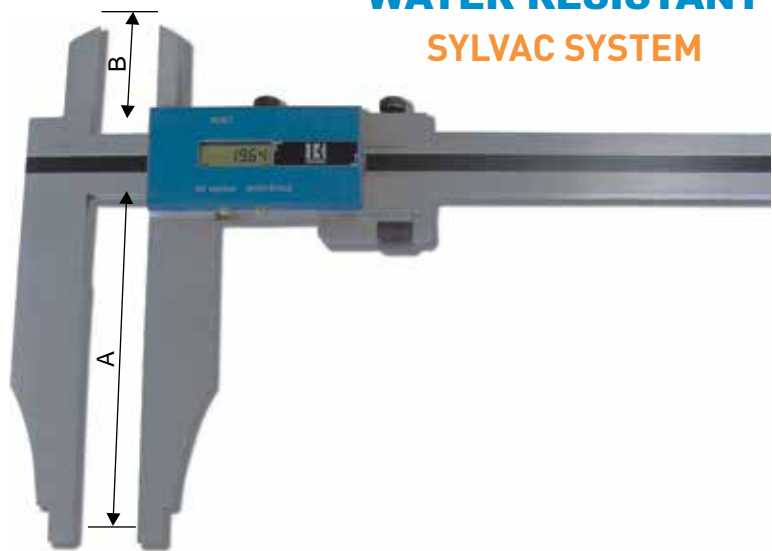

CODICE CODE	LETTURA READING (mm)	UTILE RANGE (mm)	BECCHI / JAWS (mm)		Ø BECCHI INT. Ø INT. JAWS (mm)	SEZIONE SECTION (mm)
			A	B		
01	0,01-0,0005"	300-12"	80	30	10	19x4,5
02	0,01-0,0005"	500-20"	125	45	20	25x5,5
03	0,01-0,0005"	1000-40"	150	50	20	28x6,5

Art. 2056

Profilato a sezione rettangolare 40x20 mm, realizzato in speciale lega indurita a caldo che garantisce rigidità e leggerezza. Trattamento di anodizzazione che lo rende resistente ai graffi e alla corrosione, con durezza di 250÷350 HV.

Guide di scorrimento realizzate con alberi $\varnothing 6$ mm in acciaio temprato e rettificato. Lardoni di scorrimento prismatici in modo da rendere minimi il gioco e l'attrito. Superfici di misura per esterni e per interni realizzate in acciaio inox temprato e rettificato, saldamente inserite nella struttura del becco. Lettura della misura su grande display digitale con risoluzione 0,01 mm, nuova tecnologia induttiva resistente all'umidità (WATER RESISTANT) con possibilità della correzione lineare. Funzioni di presettaggio della quota, trasformazione mm/inch, azzeramento in qualsiasi punto della scala, uscita dati OPTO-RS232.



WATER RESISTANT
SYLVAC SYSTEM

Rectangular profile 40x20 mm made of special hardened alloy hot that ensures rigidity and lightness. Anodization treatment which makes it scratch-resistant and corrosion-proof, with hardness of 250÷350 HV. Sliding guides made from $\varnothing 6$ mm steel rods hardened and ground. Prismatic sliding guides in order to reduce the game and friction. Measuring surfaces for outside and inside measurements made of stainless steel, hardened and ground, firmly integrated in to the structure of the jaws. Read the measurement on large digital display with resolution of 0,01 mm, new inductive technology resistant to moisture (WATER RESISTANT) with possibility of linear correction.

Preset functions, transformation mm/inch, setting "zero" in any position of the scale, OPTO-RS232 data output.

CODICE CODE	L. UTILE PER BECCHI RANGE FOR JAWS (mm)	PESO WEIGHT (Kg)
2056.01	1000x150	3,200
2056.02	1000x200	3,300
2056.03	1000x300	3,400
2056.04	1000x500	3,600
2056.05	1500x150	3,800
2056.06	1500x200	3,900
2056.07	1500x300	4,000
2056.08	1500x500	4,200
2056.09	2000x150	4,600
2056.10	2000x200	4,700
2056.11	2000x300	4,800
2056.12	2000x500	5,400
2056.13	2500x200	5,500
2056.14	2500x300	5,600
2056.15	3000x200	6,200
2056.16	3000x300	6,300
2056.17	3500x200	7,000
2056.18	3500x300	7,100
2056.19	4000x200	7,700
2056.20	4000x300	7,800
2056.21	4500x200	8,500
2056.22	4500x300	8,600
2056.23	5000x200	9,300
2056.24	5000x300	9,400
2056.25	5500x200	10,000
2056.26	5500x300	10,100

Art. 2034

Profilato a sezione rettangolare 40x20 mm, realizzato in speciale lega indurita a caldo che garantisce rigidità e leggerezza. Trattamento di anodizzazione che lo rende resistente ai graffi e alla corrosione, con durezza di 250÷350 HV.

Guide di scorrimento realizzate con alberi ø6 mm in acciaio temprato e rettificato. Per garantire la massima precisione nei controlli di grandi manufatti, la misura non è effettuata in maniera assoluta ma, in maniera comparativa; per tale motivo il calibro è stato dotato di due cursori entrambi mobili, uno dei quali munito di uno speciale dispositivo che consente il collegamento a un comparatore che determina gli scostamenti rispetto al campione. Particolari sistemi di appoggio e allineamento, regolabili e riattrezzabili, consentono di effettuare una misurazione che garantisca la migliore ripetibilità e accuratezza. A seconda della conformità dei pezzi, possono essere personalizzati campi di misura e lunghezze dei becchi.



Rectangular profile 40x20 mm made of special hardened alloy hot that ensures rigidity and lightness. Anodization treatment which makes it scratch-resistant and corrosion-proof, with hardness of 250÷350 HV. **Sliding guides made from ø 6 mm steel rods hardened and ground.**

To ensure maximum accuracy in the control of large artifacts, the measurement is not carried out in an absolute manner, but in a comparative manner, for this reason the caliper has been equipped with two sliders both furniture, one of which is fitted with a special device that allows the connected to an indicator determining the deviations respect to the sample. Specials support and alignment systems, adjustable and changeover, allow to perform a measurement that ensures better repeatability and accuracy. Depending on the compliance of the pieces can be customized measuring ranges and lengths of the jaws.

CODICE CODE	CAMPO MISURA RANGE (mm)	L. UTILE PER BECCHI RANGE FOR JAWS (mm)	PESO WEIGHT (Kg)
2034.01	500	85	3,200
2034.02	1100	85	3,300
2034.03	1300	85	3,400
2034.04	1500	85	3,600
2034.05	1700	120	3,800
2034.06	2300	120	3,900
2034.07	2700	120	4,000
2034.08	3200	120	4,200
2034.09	3800	120	4,600
2034.10	4300	120	4,700



Art. 2500

Calibro a comparazione interno/esterno.
Caliper for inside/outside measurement with dial gauge.

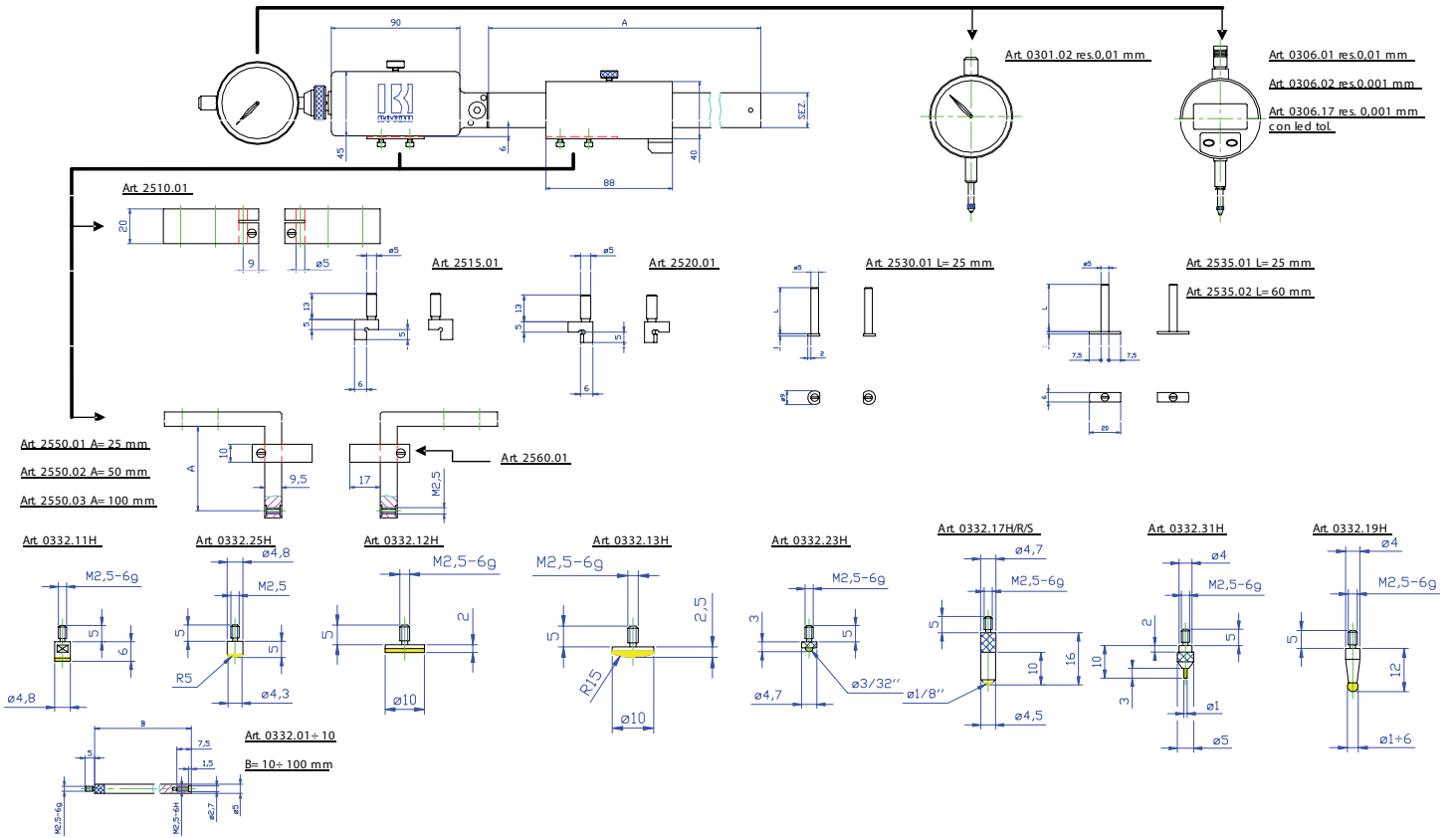
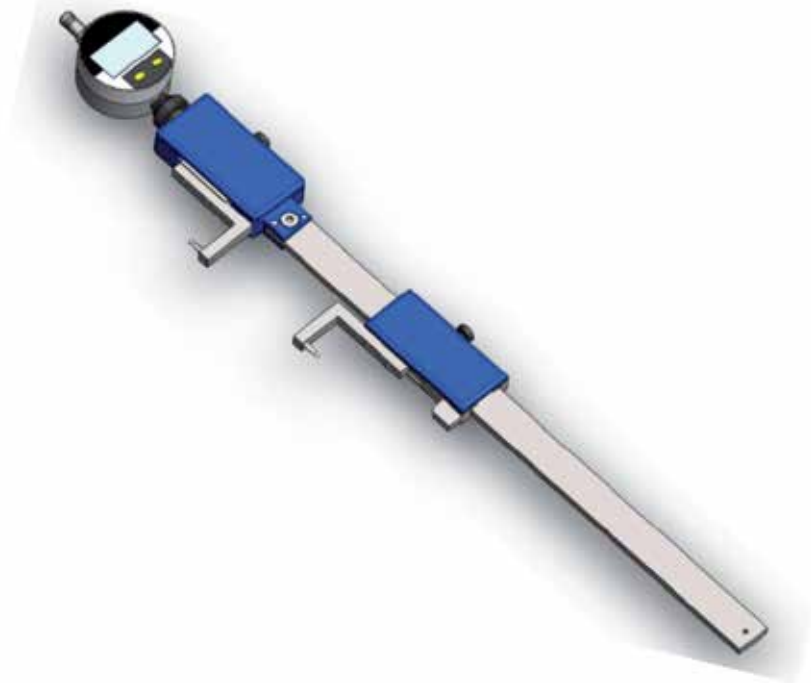

CODICE CODE	CAMPO DI MISURA (mm)	CAMPO DI MISURA INT. (mm)	LUNGHEZZA A (mm)	SEZIONE (mm)	PESO (Kg)
01	25-300	0-300	400	19x4,5	0,7
02	25-500	0-500	620	25x5,5	1,2
03	25-1000	0-1000	1150	28x6,5	2,5

Art. 40

Calibro in acciaio inox temprato con corsoio monoblocco. Lettura della scala cromata. Graduazione di precisione incisa, di facile lettura e durevole nel tempo, leggermente arretrata protetta da due spallamenti per la guida del corsoio. Bloccaggio a vite, superfici di contatto lappate. Adatto **per modellisti** avendo incise le seguenti **scale per ritiri**: 1% - 1,50% - 2% - mm. Altre scale a richiesta. Fermo corsoio a fine asta. Dotato di numero di matricola. Costruito secondo norma DIN 862. Fornito in astuccio.

Monoblock caliper in hardened stainless steel. Satin-chromed readout scale. Etched, precision graduation, easy to read and long-lasting. Raised slider for easy movement. Slider locking screw and lapped contact surfaces. Suitable for modelmakers as it has the following contraction scales: 1% - 1,50% - 2% - mm. Other scales available on request.

Slide stop at beam end. Serial number. Manufactured as per DIN 862. Supplied in case.



CODICE CODE	LETTURA READING (mm)	UTILE RANGE (mm)	BECCHI JAWS (mm)	Ø BECCHI INT. Ø INT. JAWS (mm)	SEZIONE SECTION (mm)
01	0,05	300	90	10	24x5
02	0,05	500	150	20	28,5x6

Art. 45

Puntalini per calibri. Adatti per misurazione di cave interne / esterne. Per ordinazione specificare sezione dei becchi del calibro. Forniti in coppia. La versione con grano di bloccaggio è posizionabile su tutti i punti del becco.

Right angle stylus caliper points. Suitable for measuring internal and external grooves. Specify the section of the caliper jaws on order. Supplied in pairs. The version with a locking screw can be positioned on any part of the jaws.



VITE / SCREW



GRANO / LOCKING SCREW

ESEMPI / EXAMPLES

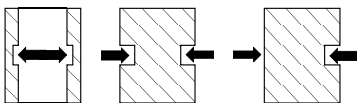

CODICE CODE		DIMENSIONE SIZE (mm)	CAVA GROOVE (mm)
01	VITE / SCREW	10	4
02	VITE / SCREW	25	4
03	VITE / SCREW	50	4
04	VITE / SCREW	100	4
05	GRANO / LOCKING SCREW	10	4
06	GRANO / LOCKING SCREW	25	4
07	GRANO / LOCKING SCREW	50	4
08	VITE / SCREW	10	5
09	VITE / SCREW	25	5
10	VITE / SCREW	50	5
11	GRANO / LOCKING SCREW	100	5
12	GRANO / LOCKING SCREW	10	5
13	GRANO / LOCKING SCREW	25	5
14	GRANO / LOCKING SCREW	50	5
15	VITE / SCREW	10	6
16	VITE / SCREW	25	6
17	VITE / SCREW	50	6
18	VITE / SCREW	100	6
19	GRANO / LOCKING SCREW	10	6
20	GRANO / LOCKING SCREW	25	6
21	GRANO / LOCKING SCREW	50	6
22	VITE / SCREW	10	8
23	VITE / SCREW	25	8
24	VITE / SCREW	50	8
25	VITE / SCREW	100	8
26	GRANO / LOCKING SCREW	10	8
27	GRANO / LOCKING SCREW	25	8
28	GRANO / LOCKING SCREW	50	8
29	VITE / SCREW	10	10,5
30	VITE / SCREW	25	10,5
31	VITE / SCREW	50	10,5
32	VITE / SCREW	100	10,5
33	GRANO / LOCKING SCREW	10	10,5
34	GRANO / LOCKING SCREW	25	10,5
35	GRANO / LOCKING SCREW	50	10,5

Art. 46

Calibro in acciaio inox temprato con corsoio monoblocco. Lettura della scala cromata. Graduazione di precisione incisa. Adatto **per misure sedi Ring-Joint a 23°**. Bloccaggio a vite. Fermo corsoio a fine asta. Dotato di numero di matricola. Costruito secondo norma DIN 862. Fornito in astuccio.

Monoblock caliper in hardened stainless steel. Satin-chromed readout scale. Etched, precision graduation, easy to read and long-lasting. Raised slider for easy movement. Suitable for measuring the seating of 23° Ring Joint.

Slide stop at beam end. Serial number. Manufactured as per DIN 862. Supplied in case.



ESEMPI / EXAMPLES

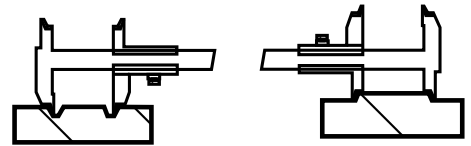

CODICE CODE	LETTURA READING (mm)	UTILE RANGE (mm)	BECCHI JAWS (mm)		SEZIONE SECTION (mm)
			A	B	
01	0,05	300	45	35	19x4
02	0,05	500	45	35	19x4
03	0,05	1000	80	35	38,5x8
04	0,05	1500	80	35	38,5x8
05		dima di controllo a 23°			

Art. 58

Calibro digitale in acciaio inox con elettronica d'alta tecnologia Sylvac. Conversione mm/inch, azzeramento in qualsiasi punto, preset, uscita Opto RS 232. Adatto a misurare sedi **Ring Joint a 23°**. Dotato di numero di matricola, costruito secondo norma DIN 862. Fornito in astuccio.

Digital caliper in hardened stainless steel with high technology electronic Sylvac, mm/inch conversion, set to zero in any position, preset, RS 232 output. Suitable for measuring the seating of 23° Ring Joint. Serial number, manufactured as per DIN 862. Supplied in case.

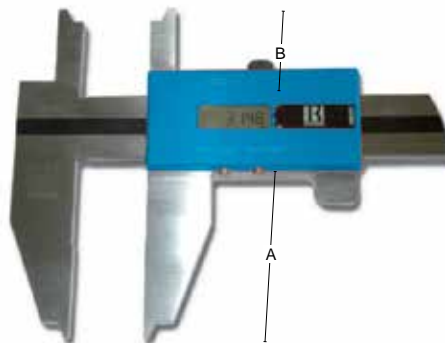

**WATER RESISTANT
SYLVAC SYSTEM**

CODICE CODE	LETTURA READING (mm)	UTILE RANGE (mm)	BECCHI JAWS (mm)		SEZIONE SECTION (mm)
			A	B	
01	0,01	300	45	35	19x4,5
02	0,01	500	60	35	25x5,5
03	0,01	1000	80	35	28x6,5
04	0,01	1500	80	35	28x6,5

Art. 59

Calibro digitale in acciaio inox con elettronica d'alta tecnologia Sylvac. Conversione mm/inch, azzeramento in qualsiasi punto, preset, uscita Opto RS 232. Adatto a misurare sedi **Ring Joint con inserzioni sferiche**. Dotato di numero di matricola, costruito secondo norma DIN 862. Fornito in astuccio.

Digital caliper in hardened stainless steel with high technology electronic Sylvac, mm/inch conversion, set to zero in any position, preset, RS 232 output. Suitable for measuring the seating of Ring Joint. Serial number, manufactured as per DIN 862. Supplied in case.



**WATER RESISTANT
SYLVAC SYSTEM**

CODICE CODE	LETTURA READING (mm)	UTILE RANGE (mm)	BECCHI JAWS (mm)		SEZIONE SECTION (mm)
			A	B	
01	0,01	300	50		19x4,5
02	0,01	500	60		25x5,5
03	0,01	1000	60		28x6,5
04	0,01	1500	60		28x6,5

Art. 27

Calibro in acciaio inox temprato con corsoio monoblocco. Lettura della scala cromata. Graduazione di precisione incisa, di facile lettura e durevole nel tempo, leggermente arretrata protetta da due spallamenti per la guida del corsoio. Adatto **per misure di gole interne ed esterne**, grazie all'applicazione d'opportuni tastatori. Fornito di doppia scala: una per rilievi interni e l'altra per esterni. Bloccaggio a vite, superfici di contatto lappate. Fermo corsoio a fine asta. Dotato di numero di matricola. Costruito secondo norma DIN 862. Fornito in astuccio.

Monoblock caliper in hardened stainless steel. Satin-chromed readout scale. Etched, precision graduation, easy to read and long-lasting. Raised slider for easy movement. Suitable for measuring internal/external grooves. Double scale: one for internal measurements and one for external measurements. Slider locking screw with lapped contact surfaces. Slide stop at beam end. Serial number. Manufactured as per DIN 862. Supplied in case.

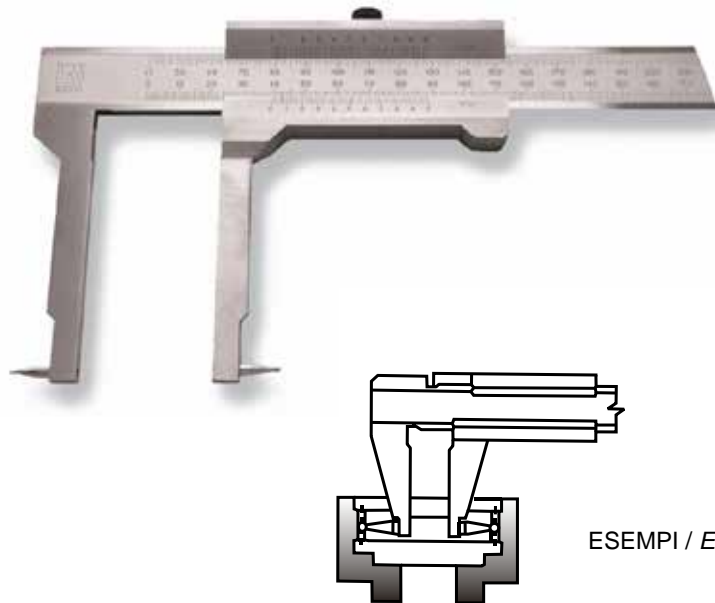

ESEMPI / EXAMPLES

CODICE CODE	LETTURA READING (mm)	UTILE RANGE (mm)	BECCHI JAWS (mm)	LUNGH. TAST. POINTS LENGTH (mm)	SEZIONE SECTION (mm)
01	0,02	40-300	90	12xø3	24x5
02	0,02	50-500	150	12xø3	28,5x6

Art. 57

Calibro digitale in acciaio inox con elettronica d'alta tecnologia Sylvac. Conversione mm/inch, azzeramento in qualsiasi punto, preset, uscita Opto RS 232. **Adatto a misurare gole interne ed esterne** grazie all'applicazione di tastatori intercambiabili. Dotato di numero di matricola. Costruito secondo norma DIN 862. Fornito in astuccio.

Digital caliper in hardened stainless steel with high technology electronic Sylvac, mm/inch conversion, set to zero in any position, preset, RS 232 output. Suitable for measuring internal/external grooves with interchangeable contact point. Serial number. Manufactured as per DIN 862. Supplied in case.



WATER RESISTANT
SYLVAC SYSTEM

CODICE CODE	LETTURA READING (mm)	UTILE RANGE (mm)	BECCHI JAWS (mm)	LUNGH. TAST. POINTS LENGTH (mm)	SEZIONE SECTION (mm)
01	0,01	40-300	90	12xø3	19x4,5
02	0,01	50-500	150	12xø3	25x5,5

Art. 13

Calibro in acciaio inox temprato **con corsoio monoblocco**. Lettura della scala cromata, graduazione di precisione incisa, di facile lettura e durevole nel tempo, leggermente arretrata protetta da due spallamenti per la guida del corsoio. **Bloccaggio a pulsante**. Esecuzione a 5 funzioni. Dotato di numero di matricola. Costruito secondo norma DIN 862. Fornito in fodero.

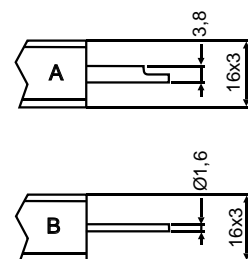
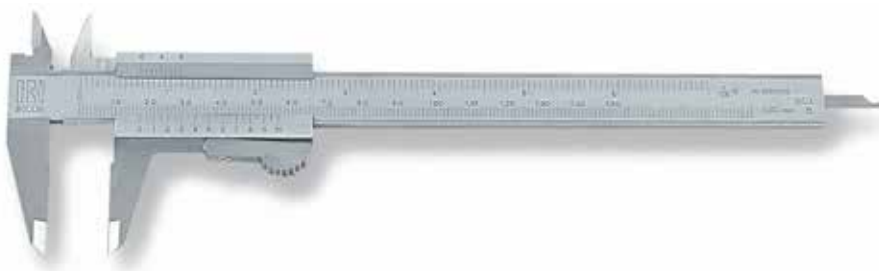

*Monoblock Caliper in hardened stainless steel. Etched, satin-chromed, precision scale, easy to read and long-lasting. Raised slider for easy movement. **Slider locking button**. Five functions. Serial number. Manufactured as per DIN 862. Supplied in sheath.*

CODICE CODE	LETTURA READING (mm)	UTILE RANGE (mm)	BECCHI JAWS (mm)	ASTA PROFONDITA' DEPTH ROD	SEZIONE SECTION (mm)
01	0,05-1/128"	150	40	A	16x3
02	0,05-1/128"	150	40	B	16x3
03	0,05-1/128"	200	50	A	16x3
04	0,05-1/128"	300	65	A	16x3
05	0,05-Lineati	150	40	A	16x3

Art. 14

Calibro in acciaio inox temprato **con corsoio monoblocco**. Lettura della scala cromata, graduazione di precisione incisa, di facile lettura e durevole nel tempo, leggermente arretrata protetta da due spallamenti per la guida del corsoio. **Bloccaggio a vite**. Esecuzione a 5 funzioni. Dotato di numero di matricola. Costruito secondo norma DIN 862. Fornito in fodero.

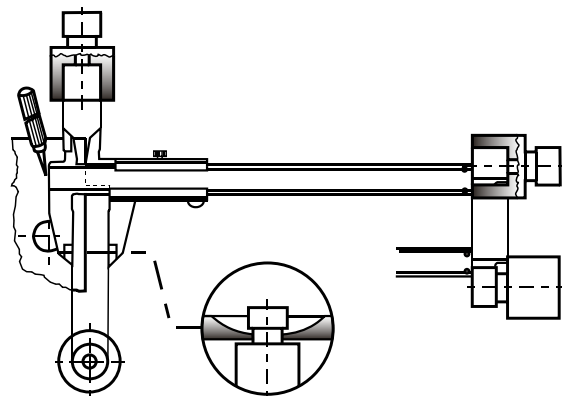
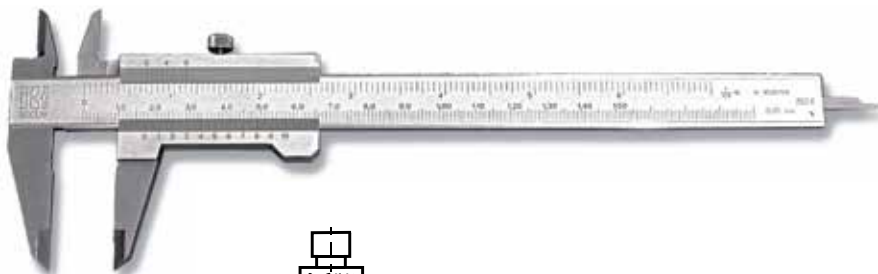

*Monoblock caliper in hardened stainless steel. Etched, satin-chromed, precision scale, easy to read and long-lasting. Raised slider for easy movement. **Slider locking screw**. Five functions. Serial number. Manufactured as per DIN 862. Supplied in sheath.*

CODICE CODE	LETTURA READING (mm)	UTILE RANGE (mm)	BECCHI JAWS (mm)	ASTA PROFONDITA' DEPTH ROD	SEZIONE SECTION (mm)
01	0,05-1/128"	150	40	A	16x3
02	0,05-1/128"	150	40	B	16x3
03	0,05-1/128"	200	50	A	16x3
04	0,05-1/128"	300	65	A	16x3

Art. 740

Calibro per misurazione di cordoni di saldature piane e ad angolo. Interamente in acciaio cromato esecuzione di precisione con angoli 60° - 70° - 80° - 90°. Dotato di numero di matricola. Costruito secondo norma DIN 862. Fornito in fodero.

Caliper in satin-chromed stainless steel. Suitable for measuring flat surface and corner weld seams. Precision operation with 60°-70°-80°-90° angles. Serial number. Manufactured as per DIN 862. Supplied in sheath.



ESEMPI / EXAMPLES

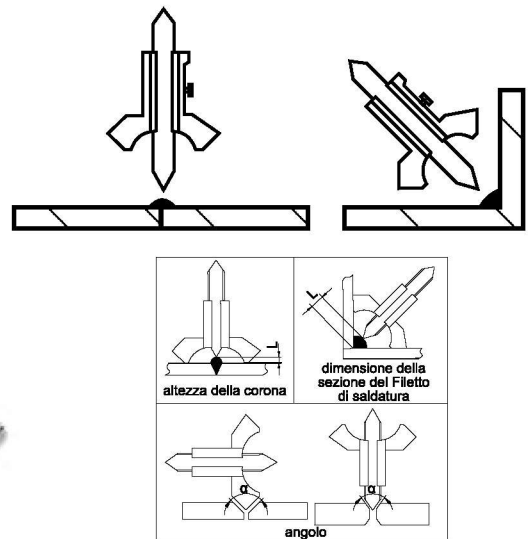

CODICE CODE	LETTURA READING (mm)	UTILE RANGE (mm)	SEZIONE SECTION (mm)
01	0,1	10	12X2,5

Art. 742

Calibro universale per controllo saldatura, angolo di preparazione 0°/60°, disassamento, eccesso di metallo, gola di saldatura, profondità misure superfici e cave.

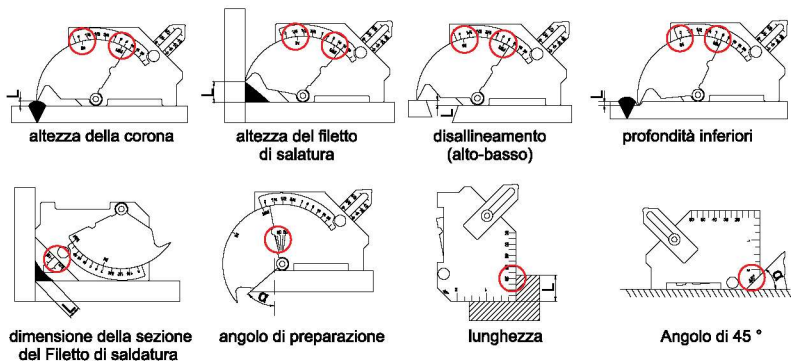
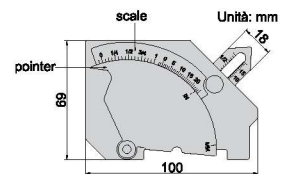

Universal caliper for wire welding control - Angle of preparation from 0° to 60° in step of 5°. Misalignment, material thickness, welding groove, depth, surface and grooves.

CODICE CODE	LETTURA READING (mm)
01	1

Art. 738

Dima per la determinazione del cordone di saldatura.
Cod. 04 per la determinazione dei lati di saldatura.

Template for welding seams. Code 04 for weling sides.

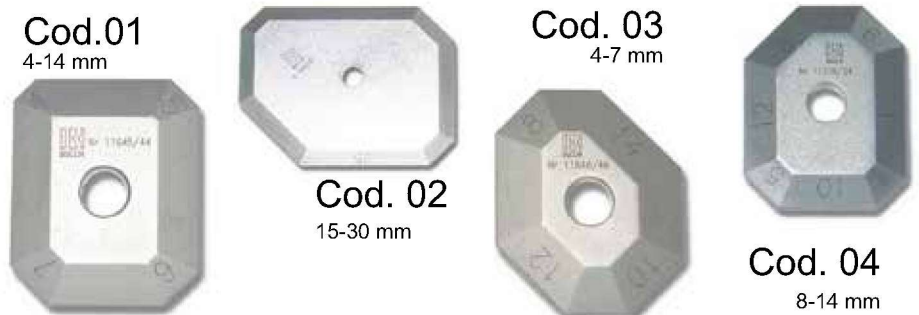

Art. 51

Calibro digitale in acciaio inox temprato. Sistema di misura induttivo, brevettato SYLVAC, insensibile all'acqua ed all'olio lubrorefrigerante. Indice di protezione **IP65** secondo IEC 529. Display a cristalli liquidi con 5 cifre e segno "-" aventi altezza 6 mm. Elettronica con spegnimento automatico. Conversione mm/inch. Azzeramento in qualsiasi punto. Uscita dati OPTO RS232 (consente il collegamento diretto a PC). Bloccaggio a vite. Alimentato con una batteria al litio CR 2032 avente autonomia di 5000 ore in funzionamento continuo. Dotato di numero di matricola. Costruito secondo norma DIN 862. Fornito in astuccio.

Cod. 04 - 05 con asta di profondità a sezione tonda Ø 1,6 mm.

Digital caliper in hardened stainless steel. Water and oil protection IP65. Liquid cristal display with minus sign. Sylvac electronic technology. Conversion mm/inch. Set to zero in any position. Battery powered. Output RS232 (enable the direct connection to PC). With locking screw. Serial number. Manufactured as per DIN 862. Supplied in case.

Code 04 - 05 with depth rod Ø 1,6 mm.

WATER RESISTANT IP65 SYLVAC SYSTEM



CODICE CODE	LETTURA READING (mm)	UTILE RANGE (mm)	BECCHI JAWS (mm)	ASTA PROFONDITA' DEPTH ROD	SEZIONE SECTION (mm)
01	0,01 – 0,0005"	150 – 6"	40	A	16x3,5
02	0,01 – 0,0005"	200 – 8"	50	A	16x3,5
03	0,01 – 0,0005"	300 – 12"	65	/	16x3,5
04	0,01 – 0,0005"	150 – 6"	40	B	16x3,5
05	0,01 – 0,0005"	200 – 12"	50	B	16x3,5

Art. 52

Calibro digitale in acciaio inox temprato. Sistema di misura induttivo, brevettato SYLVAC, insensibile all'acqua ed all'olio lubrorefrigerante. Indice di protezione: **IP67** secondo IEC529. Display a cristalli liquidi con 5 cifre e segno "-" aventi altezza 6 mm. Elettronica con spegnimento automatico. Conversione mm/inch. Azzeramento in qualsiasi punto. Uscita dati OPTO RS232 (consente il collegamento diretto a PC). Bloccaggio a vite. Alimentato con una batteria al litio CR 2032 avente autonomia di 5000 ore in funzionamento continuo. Dotato di numero di matricola. Costruito secondo norma DIN 862. Fornito in astuccio.

Digital caliper in hardened stainless steel. Water and oil protection IP 67. Liquid cristal display with minus sign. Sylvac electronic technology. Conversion mm/inch. Set to zero in any position. Battery powered. Output RS232 (enable the direct connection to PC). With locking screw. Serial number. Manufactured as per DIN 862. Supplied in case.

WATER RESISTANT IP67 SYLVAC SYSTEM

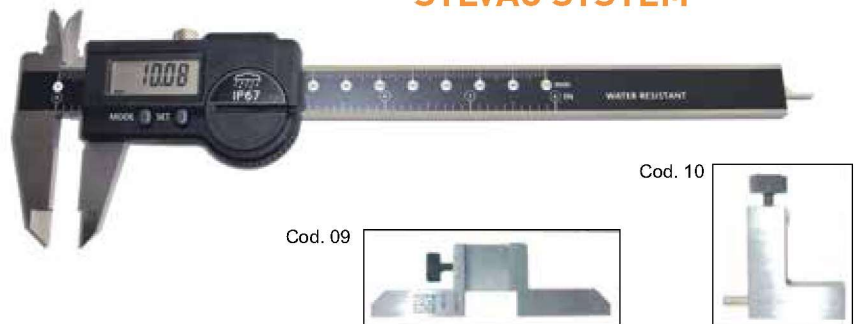

CODICE CODE	LETTURA READING (mm)	UTILE RANGE (mm)	BECCHI JAWS (mm)	ASTA PROFONDITA' DEPTH ROD	SEZIONE SECTION (mm)
01	0,01 – 0,0005"	150 – 6"	40	A	16x3,5
02	0,01 – 0,0005"	200 – 8"	50	A	16x3,5
03	0,01 – 0,0005"	300 – 12"	65	/	16x3,5
04	0,01 – 0,0005"	150 – 6"	40	B	16x3,5
05	0,01 – 0,0005"	200 – 12"	50	B	16x3,5
06	BATTERIA / BATTERY Ø 20 CR2032				
07	OPTOCAVO / OPTOCABLE				
08	SOFTWARE TRASMISSIONE DATI / SOFTWARE				
09	BASE / BASE 80 x 8 mm - CAVA / GROOVE 16 x 3,5 mm				
10	DISPOSITIVO A PRESSIONE CORSA / SPRING RANGE 6 mm				

Art. 950

Calibro digitale in acciaio inox temprato. Il display è a cristalli liquidi con 5 cifre e segno "-". Elettronica d'alta tecnologia. Conversione mm/inch. Azzeramento in qualsiasi punto. Uscita dati OPTO RS232 (consente il collegamento diretto a PC). Bloccaggio a vite. Alimentato con una batteria al litio CR 2032 avente autonomia di 5000 ore in funzionamento continuo. Possibilità di premettere la quota. Adatto **per misure di gole e sedi interne**. Dotato di numero di matricola. Costruito secondo norma DIN 862. Fornito in astuccio.

Digital caliper in hardened stainless steel. 5 figure liquid crystal display and minus sign. mm/inch conversion. Set to zero in any position. RS232C output to printer port. Slider locking screw. Battery powered. Automatic switch-off. Suitable for measuring grooves and internal seatings. Serial number. Manufactured as per DIN 862. Supplied in case.



**WATER RESISTANT
SYLVAC SYSTEM**

ART. 910 VERSIONE MECCANICA LETT. 0,05 mm
ART. 910 VERNIER VERSION 0,05 mm

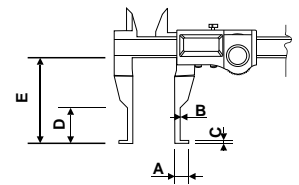

CODICE CODE	LETTURA READING (mm)	UTILE RANGE (mm)	A (mm)	B (mm)	C (mm)	D (mm)	E (mm)	SEZIONE SECTION (mm)
01	0,01	10-150	5	2,5	2,5	23	50	16x3
02	0,01	20-150	10	4,0	2,5	23	50	16x3
03	0,01	10-200	5	2,5	2,5	23	50	16x3
04	0,01	20-200	10	4,0	2,5	23	50	16x3

Art. 951

Calibro digitale in acciaio inox temprato. Il display è a cristalli liquidi con 5 cifre e segno "-". Elettronica d'alta tecnologia. Conversione mm/inch. Azzeramento in qualsiasi punto. Uscita dati OPTO RS232 (consente il collegamento diretto a PC). Bloccaggio a vite. Alimentato con una batteria al litio CR 2032 avente autonomia di 5000 ore in funzionamento continuo. Possibilità di premettere la quota. Adatto **per misure di gole e sedi interne con tastatori a sfera intercambiabili**. Dotato di numero di matricola. Costruito secondo norma DIN 862. Fornito in astuccio.

Digital caliper in hardened stainless steel. 5 figure liquid crystal display and minus sign. mm/inch conversion. Set to zero in any position. RS232C output to printer port. Slider locking screw. Battery powered. Automatic switch-off. Suitable for measuring grooves and internal seatings. With interchangeable, lapped, round-tipped points. Serial number. Manufactured as per DIN 862. Supplied in case.



**WATER RESISTANT
SYLVAC SYSTEM**

ART. 911 VERSIONE MECCANICA LETT
ART. 911 VERNIER VERSION 0,05 mm

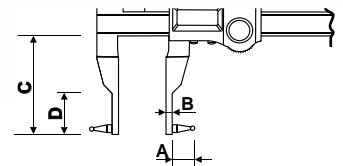

CODICE CODE	LETTURA READING (mm)	UTILE RANGE (mm)	A (mm)	B (mm)	C (mm)	D (mm)	SEZIONE SECTION (mm)
01	0,01	150	(*)	5	50	23	16x3
02	0,01	200	(*)	5	50	23	16x3

QUOTA A: per sfera da Ø 1 a Ø 6= 12 mm / per sfera da Ø 7 a Ø 12= 18 mm.
QUOTE A: for ball Ø 1÷6 = 12 mm / for ball Ø 7÷12 = 18 mm

Art. 952

Calibro digitale in acciaio inox temprato. Il display è a cristalli liquidi con 5 cifre e segno "-". Elettronica d'alta tecnologia. Conversione mm/inch. Azzeramento in qualsiasi punto. Uscita dati OPTO RS232 (consente il collegamento diretto a PC). Bloccaggio a vite. Alimentato con una batteria al litio CR 2032 avente autonomia di 5000 ore in funzionamento continuo. Adatto **per misure di gole e sedi esterne**. Dotato di numero di matricola. Costruito secondo norma DIN 862. Fornito in astuccio.

Digital caliper in hardened stainless steel. 5 figure liquid crystal display and minus sign. mm/inch conversion. Set to zero in any position. RS232C output to printer port. Slider locking screw. Battery powered. Automatic switch-off. Suitable for measuring grooves and external seatings. Serial number. Manufactured as per DIN 862. Supplied in case.



WATER RESISTANT
SYLVAC SYSTEM

ART. 912 VERSIONE MECCANICA LETT. 0,05 mm
ART. 912 VERNIER VERSION 0,05 mm

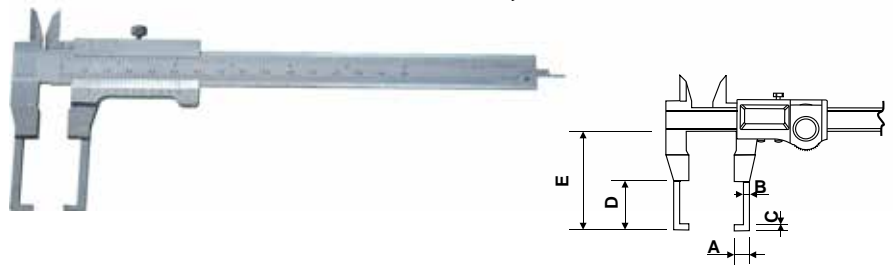

CODICE CODE	LETTURA READING (mm)	UTILE RANGE (mm)	A (mm)	B (mm)	C (mm)	D (mm)	E (mm)	SEZIONE SECTION (mm)
01	0,01	150	5	2,5	2,5	23	50	16x3
02	0,01	150	10	4,0	2,5	23	50	16x3
03	0,01	200	5	2,5	2,5	23	50	16x3
04	0,01	200	10	4,0	2,5	23	50	16x3

Art. 953

Calibro digitale in acciaio inox temprato. Il display è a cristalli liquidi con 5 cifre e segno "-". Elettronica d'alta tecnologia. Conversione mm/inch. Azzeramento in qualsiasi punto. Uscita dati OPTO RS232 (consente il collegamento diretto a PC). Bloccaggio a vite. Alimentato con una batteria al litio CR 2032 avente autonomia di 5000 ore in funzionamento continuo. Applicazione **becchi per esterni maggiorati**. Dotato di numero di matricola. Costruito secondo norma DIN 862. Fornito in astuccio.

Digital caliper in hardened stainless steel. 5 figure liquid crystal display and minus sign. mm/inch conversion. Set to zero in any position. RS232C output to printer port. Slider locking screw. Battery powered. Automatic switch-off. Large jaws for external measurements. Serial number. Manufactured as per DIN 862. Supplied in case.



WATER RESISTANT
SYLVAC SYSTEM

ART. 913 VERSIONE MECCANICA LETT. 0,05 mm
ART. 913 VERNIER VERSION 0,05 mm



CODICE CODE	LETTURA READING (mm)	UTILE RANGE (mm)	A (mm)	B (mm)	SEZIONE SECTION (mm)
01	0,01	150	10	60	16x3
02	0,01	150	10	80	16x3
03	0,01	200	10	60	16x3
04	0,01	200	10	80	16x3

Art. 954

Calibro digitale in acciaio inox temprato. Il display è a cristalli liquidi con 5 cifre e segno "-". Elettronica d'alta tecnologia. Conversione mm/inch. Azzeramento in qualsiasi punto. Uscita dati OPTO RS232 (consente il collegamento diretto a PC). Bloccaggio a vite. Alimentato con una batteria al litio CR 2032 avente autonomia di 5000 ore in funzionamento continuo. Adatto per misure spessori di pareti. Dotato di numero di matricola. Costruito secondo norma DIN 862. Fornito in astuccio.

Digital caliper in hardened stainless steel. 5 figure liquid crystal display and minus sign. mm/inch conversion. Set to zero in any position. RS232C output to printer port. Slider locking screw. Battery powered. Automatic switch-off. Suitable for measuring wall thicknesses. Serial number. Manufactured as per DIN 862. Supplied in case.



**WATER RESISTANT
SYLVAC SYSTEM**

**. 914 VERSIONE MECCANICA LETT. 0,05 mm
T. 914 VERNIER VERSION 0,05 mm**

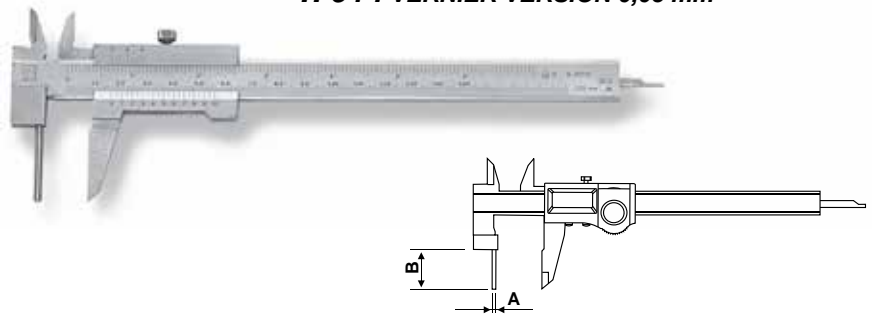

CODICE CODE	LETTURA READING (mm)	UTILE RANGE (mm)	Ø A (mm)	B (mm)	SEZIONE SECTION (mm)
01	0,01	150	3	30	16x3
02	0,01	200	3	30	16x3

Art. 955

Calibro digitale in acciaio inox temprato. Il display è a cristalli liquidi con 5 cifre e segno "-". Elettronica d'alta tecnologia. Conversione mm/inch. Azzeramento in qualsiasi punto. Uscita dati OPTO RS232 (consente il collegamento diretto a PC). Bloccaggio a vite. Alimentato con una batteria al litio CR 2032 avente autonomia di 5000 ore in funzionamento continuo. Applicazione punte per interni allungate. Dotato di numero di matricola. Costruito secondo norma DIN 862. Fornito in astuccio.

Digital caliper in hardened stainless steel. 5 figure liquid crystal display and minus sign. mm/inch conversion. Set to zero in any position. RS232C output to printer port. Slider locking screw. Battery powered. Automatic switch-off. With long points for internal measurements. Serial number. Manufactured as per DIN 862. Supplied in case.



**WATER RESISTANT
SYLVAC SYSTEM**

**ART. 915 VERSIONE MECCANICA LETT. 0,05 mm
ART. 915 VERNIER VERSION 0,05 mm**

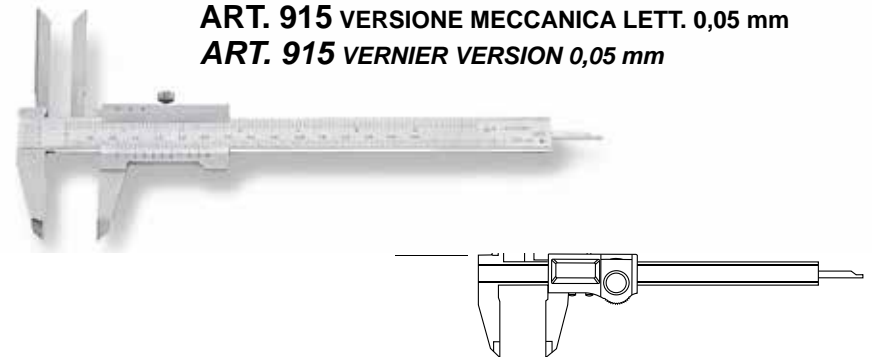

CODICE CODE	LETTURA READING (mm)	UTILE RANGE (mm)	A (mm)	BECCHI JAWS (mm)	SEZIONE SECTION (mm)
01	0,01	150	45	40	16x3
02	0,01	200	45	50	16x3

Art. 956

Calibro digitale in acciaio inox temprato. Il display è a cristalli liquidi con 5 cifre e segno "-". Elettronica d'alta tecnologia. Conversione mm/inch. Azzeramento in qualsiasi punto. Uscita dati OPTO RS232 (consente il collegamento diretto a PC). Bloccaggio a vite. Alimentato con una batteria al litio CR 2032 avente autonomia di 5000 ore in funzionamento continuo. Becchi smussati **per misurare piccoli particolari**. Dotato di numero di matricola. Costruito secondo norma DIN 862. Fornito in astuccio.



**WATER RESISTANT
SYLVAC SYSTEM**

Digital caliper in hardened stainless steel. 5 figure liquid crystal display and minus sign. mm/inch conversion. Set to zero in any position. RS232C output to printer port. Slider locking screw. Battery powered. Automatic switch-off. Knife-edge jaws suitable for measuring small items. Serial number. Manufactured as per DIN 862. Supplied in case.

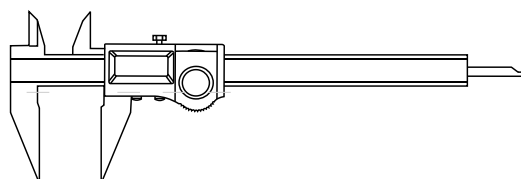
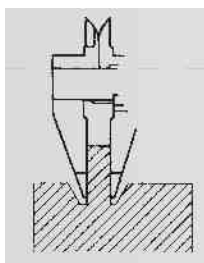

CODICE CODE	LETTURA READING (mm)	UTILE RANGE (mm)	BECCHI JAWS (mm)	SEZIONE SECTION (mm)
01	0,01	150	40	16x3

Art. 957

Calibro digitale in acciaio inox temprato. Il display è a cristalli liquidi con 5 cifre e segno "-". Elettronica d'alta tecnologia. Conversione mm/inch. Azzeramento in qualsiasi punto. Uscita dati OPTO RS232 (consente il collegamento diretto a PC). Bloccaggio a vite. Alimentato con una batteria al litio CR 2032 avente autonomia di 5000 ore in funzionamento continuo. **Becchi lunghi e stretti per misurare interni**. Dotato di numero di matricola. Costruito secondo norma DIN 862. Fornito in astuccio.



**WATER RESISTANT
SYLVAC SYSTEM**

Digital caliper in hardened stainless steel. 5 figure liquid crystal display and minus sign. mm/inch conversion. Set to zero in any position. RS232C output to printer port. Slider locking screw. Battery powered. Automatic switch-off. Long, narrow jaws suitable for internal measurements. Serial number. Manufactured as per DIN 862. Supplied in case.

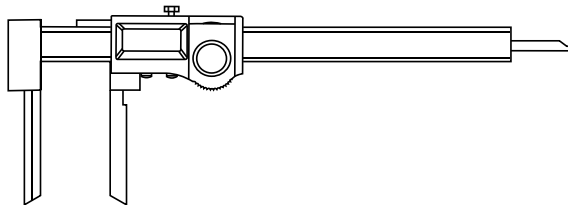
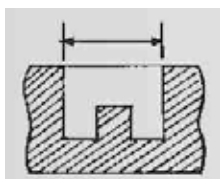

CODICE CODE	LETTURA READING (mm)	UTILE RANGE (mm)	BECCHI JAWS (mm)	SEZIONE SECTION (mm)
01	0,01	8/200	60	16x3

Art. 958

Calibro digitale in acciaio inox temprato. Il display è a cristalli liquidi con 5 cifre e segno "-". Elettronica d'alta tecnologia. Conversione mm/inch. Azzeramento in qualsiasi punto. Uscita dati OPTO RS232 (consente il collegamento diretto a PC). Bloccaggio a vite. Alimentato con una batteria al litio CR 2032 avente autonomia di 5000 ore in funzionamento continuo. Possibilità di presetare la quota. Adatto **per misure d'interassi** tra fori anche su piani diversi. Dotato di numero di matricola. Costruito secondo norma DIN 862. Fornito in astuccio.



WATER RESISTANT SYLVAC SYSTEM

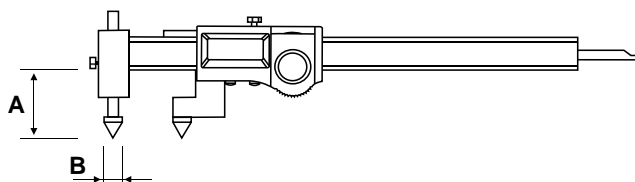

Digital caliper in hardened stainless steel. 5 figure liquid crystal display and minus sign. mm/inch conversion. Set to zero in any position. RS232C output to printer port. Slider locking screw. Battery powered. Automatic switch-off. Suitable for centre distance measurements including for bores on different planes. Serial number. Manufactured as per DIN 862. Supplied in case.

CODICE CODE	LETTURA READING (mm)	UTILE RANGE (mm)	A (mm)	Ø B (mm)	SEZIONE SECTION (mm)
01	0,01	10-200	50	10	16x3

Art. 960

Calibro digitale in acciaio inox temprato. Il display è a cristalli liquidi con 5 cifre e segno "-". Elettronica d'alta tecnologia. Conversione mm/inch. Azzeramento in qualsiasi punto. Uscita dati OPTO RS232 (consente il collegamento diretto a PC). Bloccaggio a vite. Alimentato con una batteria al litio CR 2032 avente autonomia di 5000 ore in funzionamento continuo. Possibilità di presetare la quota. Adatto **per misure di gole e canalini**. Costruito secondo norma DIN 862. Fornito in astuccio.



WATER RESISTANT SYLVAC SYSTEM

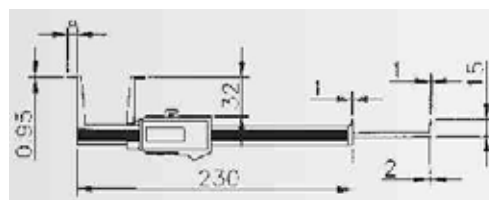

Digital caliper in hardened stainless steel. 5 figure liquid crystal display and minus sign. mm/inch conversion. Set to zero in any position. RS232C output to printer port. Slider locking screw. Battery powered. Automatic switch-off. Suitable for measure inside grooves and segger channels. Manufactured as per DIN 862. Supplied in case.

CODICE CODE	LETTURA READING (mm)	UTILE RANGE (mm)	A (mm)	SEZIONE SECTION (mm)
01	0,01	10-170	3,5	16,5x4
02	0,01	20-180	8,5	16,5x4

Art. 965

Calibro digitale in acciaio inox temprato. Il display è a cristalli liquidi con 5 cifre e segno "-". Elettronica d'alta tecnologia. Conversione mm/inch. Azzeramento in qualsiasi punto. Uscita dati OPTO RS232 (consente il collegamento diretto a PC). Bloccaggio a vite. Alimentato con una batteria al litio CR 2032 avente autonomia di 5000 ore in funzionamento continuo. **Becchi smussati**. Dotato di numero di matricola. Costruito secondo norma DIN 862. Fornito in astuccio.

WATER RESISTANT SYLVAC SYSTEM



Digital caliper in hardened stainless steel. 5 figure liquid crystal display and minus sign. mm/inch conversion. Set to zero in any position. RS232C output to printer port. Slider locking screw. Battery powered. Automatic switch-off. **Knife jaws**. Serial number. Manufactured as per DIN 862. Supplied in case.

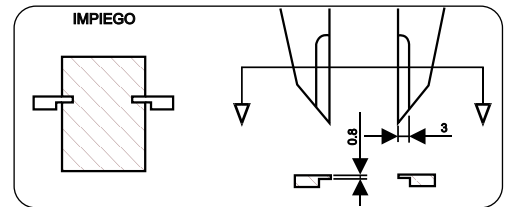

CODICE CODE	LETTURA READING (mm)	UTILE RANGE (mm)	BECCHI JAWS (mm)	SEZIONE SECTION (mm)
01	0,01	Ø 150	40	16x3

Art. 970

Calibro digitale in acciaio inox temprato. Il display è a cristalli liquidi con 5 cifre e segno "-". Elettronica d'alta tecnologia. Conversione mm/inch. Azzeramento in qualsiasi punto. Uscita dati OPTO RS232 (consente il collegamento diretto a PC). Bloccaggio a vite. Alimentato con una batteria al litio CR 2032 avente autonomia di 5000 ore in funzionamento continuo. **Becchi con contatti in Widia**. Dotato di numero di matricola. Costruito secondo norma DIN 862. Fornito in astuccio.

WATER RESISTANT SYLVAC SYSTEM



ART. 2970 VERSIONE MECCANICA LETT. 0,05 mm
ART. 2970 VERNIER VERSION 0,05 mm

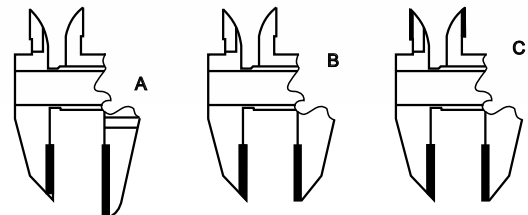

Digital caliper in hardened stainless steel. 5 figure liquid crystal display and minus sign. mm/inch conversion. Set to zero in any position. RS232C output to printer port. Slider locking screw. Battery powered. Automatic switch-off. **Carbide contact jaws**. Serial number. Manufactured as per DIN 862. Supplied in case.

CODICE CODE	LETTURA READING (mm)	UTILE RANGE (mm)	BECCHI JAWS (mm)	SEZIONE SECTION (mm)	MODELLO MODEL
01	0,01	150	40	16x3	A
02	0,01	150	40	16x3	B
03	0,01	150	40	16x3	C

Art. 60

Calibro di profondità in acciaio inox temprato con corsoio monoblocco. Lettura della scala cromata. Graduazione di precisione incisa, di facile lettura e durevole nel tempo, leggermente arretrata protetta da due spallamenti per la guida del corsoio. Bloccaggio a vite con avanzamento micrometrico. Dotato di numero di matricola. Costruito secondo norma DIN 862. Fornito in astuccio.
Tastatore Ø2 x 10 mm.

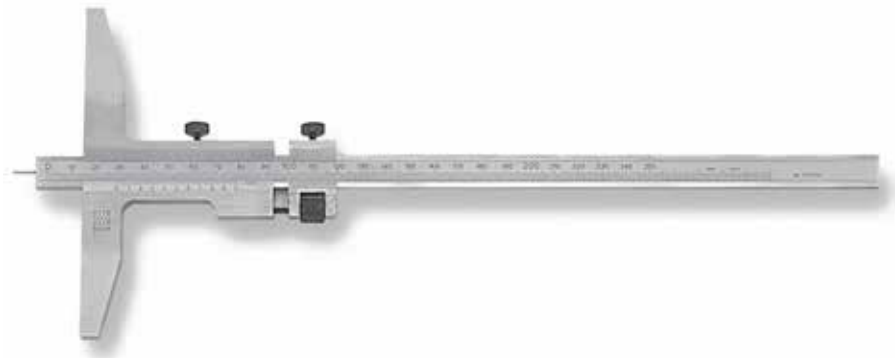

ESEMPI / EXAMPLES

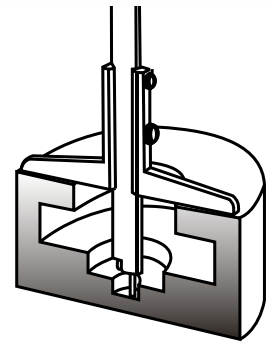
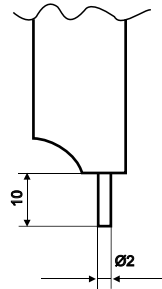

Depth measuring monoblock caliper in hardened stainless steel. Satin-chromed readout scale. Etched, precision graduation, easy to read and long-lasting. Raised slider for easy movement. Slider locking screw with micrometric adjustment. Serial number. Manufactured as per DIN 862. Supplied in case.
Contact Ø 2 x 10 mm.

CODICE CODE	LETTURA READING (mm)	UTILE RANGE (mm)	BASE BASE (mm)	SEZIONE SECTION (mm)
01	0,02	250	140	14x4
02	0,02	300	140	14x4
03	0,02	400	140	14x4
04	0,02	500	140	14x4
05	0,02	1000	140	14x4

Art. 71

Calibro di profondità a lettura digitale in acciaio inox temprato. Il display è a cristalli liquidi con 5 cifre e segno "-". Elettronica d'alta tecnologia. Conversione mm/inch. Azzeramento in qualsiasi punto. Uscita dati OPTO RS232 (consente il collegamento diretto a PC). Bloccaggio a vite. Alimentato con una batteria al litio CR 2032 avente autonomia di 5000 ore in funzionamento continuo. Avendo un piedino è adatto per la misura di gole interne. Dotato di numero di matricola. Costruito secondo norma DIN 862. Fornito in astuccio.



WATER RESISTANT SYLVAC SYSTEM

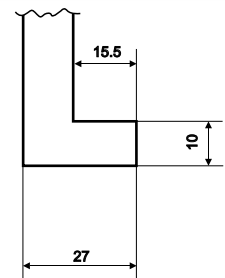

Digital readout depth measuring caliper in hardened stainless steel. 5 figure liquid crystal display and minus sign. State-of-the-art electronics. mm/inch conversion. Set to zero in any position. RS232C output to printer port. Slider locking screw. The foot on the beam is suitable for measuring internal grooves. Serial number. Manufactured as per DIN 862. Supplied in case.

CODICE CODE	LETTURA READING (mm)	UTILE RANGE (mm)	BASE BASE (mm)	SEZIONE SECTION (mm)
01	0,01-0,0005"	300-12"	150	12x3,5
02	0,01-0,0005"	500-20"	150	12x3,5
03	0,01-0,0005"	1000-40"	150	12x3,5

Art. 66

Calibro di profondità in acciaio inox temprato con corsoio monoblocco. Lettura della scala cromata, graduazione di precisione incisa, di facile lettura e durevole nel tempo, leggermente arretrata protetta da due spallamenti per la guida del corsoio. Bloccaggio a vite con avanzamento micrometrico. Adatto **per modellisti** avendo incise le seguenti scale per ritiri: 1% - 1,5% - 2% - mm. Altre scale a richiesta. Dotato di numero di matricola. Costruito secondo norma DIN 862. Fornito in astuccio.



*Depth measuring monoblock caliper in hardened stainless steel. Satin-chromed readout scale. Etched, precision graduation, easy to read and long-lasting. Raised slider for easy movement. Slider locking screw with micrometric adjustment. Suitable for **modelmakers** having the following etched contraction scales 1% - 1.5% - 2% - mm. Serial number. Manufactured as per DIN 862. Supplied in case.*

CODICE CODE	LETTURA READING (mm)	UTILE RANGE (mm)	BASE BASE (mm)	SEZIONE SECTION (mm)
01	0,05	300	140	14x4
02	0,05	500	140	14x4

Art. 70

Calibro di profondità a lettura digitale in acciaio inox temprato. Elettronica d'alta tecnologia. Conversione mm/inch. Azzeramento in qualsiasi punto. Uscita dati OPTO RS232 (consente il collegamento diretto a PC). Bloccaggio a vite. Alimentato con una batteria al litio CR 2032 avente autonomia di 5000 ore in funzionamento continuo. Dotato di numero di matricola. Costruito secondo norma DIN 862. Fornito in astuccio.

**WATER RESISTANT
SYLVAC SYSTEM**



Digital readout depth measuring caliper in hardened stainless steel. State-of-the-art electronics. mm/inch conversion. Set to zero in any position. RS232C output to printer port. Slider locking screw. Serial number. Manufactured as per DIN 862. Supplied in case.

CODICE CODE	LETTURA READING (mm)	UTILE RANGE (mm)	BASE BASE (mm)	SEZIONE SECTION (mm)
00	0,01-0,0005"	200-8"	150	12x3,5
01	0,01-0,0005"	300-12"	150	12x3,5
02	0,01-0,0005"	500-20"	150	12x3,5
03	0,01-0,0005"	1000-40"	150	12x3,5

Art. 62

Calibro di profondità in acciaio inox temprato con corsoio monoblocco. Lettura della scala cromata. Graduazione di precisione incisa, di facile lettura e durevole nel tempo, leggermente arretrata protetta da due spallamenti per la guida del corsoio. Bloccaggio a vite. **Doppia funzione: a spillo per controllare piccoli fori e con piedino per controllo di gole.** Dotato di numero di matricola. Costruito secondo norma DIN 862. Fornito in astuccio.

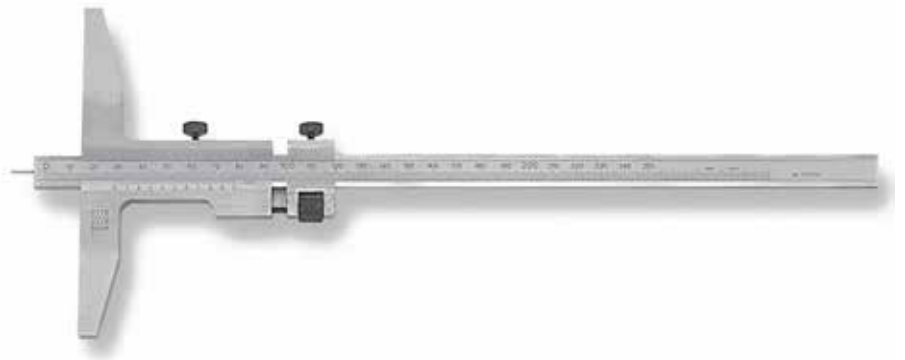

ESEMPI / EXAMPLES

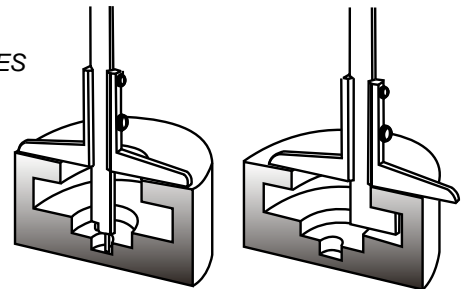
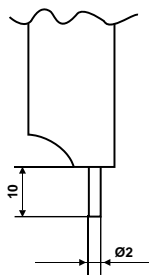

Depth measuring monoblock caliper in hardened stainless steel. Satin-chromed readout scale. Etched, precision graduation, easy to read and long-lasting. Raised slider for easy movement. Slider locking screw. **Double function: pin for checking small bores and foot for checking grooves.** Serial number. Manufactured as per DIN 862. Supplied in case.

CODICE CODE	LETTURA READING (mm)	UTILE RANGE (mm)	BASE BASE (mm)	SEZIONE SECTION (mm)
01	0,05	150	80	14x4
02	0,05	200	80	14x4
03	0,05	250	80	14x4
04	0,05	300	80	14x4
05	0,05	400	80	14x4

Art. 63

Calibro di profondità in acciaio inox temprato con corsoio monoblocco. Lettura della scala cromata. Graduazione di precisione incisa, di facile lettura e durevole nel tempo, leggermente arretrata protetta da due spallamenti per la guida del corsoio. Bloccaggio a vite. **Doppia funzione: per controllo profondità e con piedino per gole interne.** Dotato di numero di matricola. Costruito secondo norma DIN 862. Fornito in astuccio.



ESEMPI / EXAMPLES

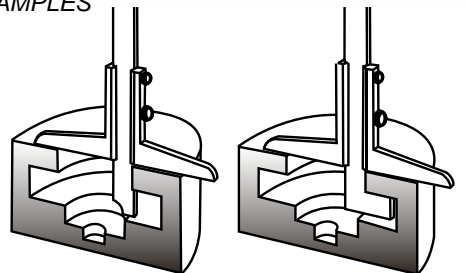

Depth measuring monoblock caliper in hardened stainless steel. Satin-chromed readout scale. Etched, precision graduation, easy to read and long-lasting. Raised slider for easy movement. Slider locking screw. **Double function: depth measurement and with foot for checking internal grooves.** Serial number. Manufactured as per DIN 862. Supplied in case.

CODICE CODE	LETTURA READING (mm)	UTILE RANGE (mm)	BASE BASE (mm)	SEZIONE SECTION (mm)
01	0,05	150	80	14x4
02	0,05	200	80	14x4
03	0,05	250	80	14x4
04	0,05	300	80	14x4
05	0,05	400	80	14x4

Art. 61

Calibro di profondità in acciaio inox temprato con corsoio monoblocco. Lettura della scala cromata. Graduazione di precisione incisa, di facile lettura e durevole nel tempo, leggermente arretrata protetta da due spallamenti per la guida del corsoio. Bloccaggio a vite. Dotato di numero di matricola. Costruito secondo norma DIN 862. Fornito in astuccio.



ESEMPI / EXAMPLES

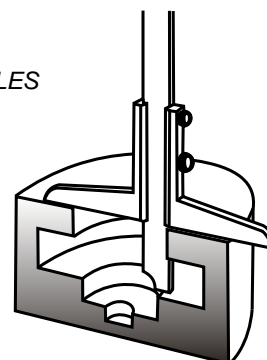

Depth measuring monoblock caliper in hardened stainless steel. Satin-chromed readout scale. Etched, precision graduation, easy to read and long-lasting. Raised slider for easy movement. Slider locking screw. Serial number. Manufactured as per DIN 862. Supplied in case.

CODICE CODE	LETTURA READING (mm)	UTILE RANGE (mm)	BASE BASE (mm)	SEZIONE SECTION (mm)
01	0,02	150	80	14x4
02	0,02	200	80	14x4
03	0,02	250	80	14x4
04	0,02	300	80	14x4
05	0,02	400	80	14x4

Art. 64

Calibro di profondità in acciaio inox temprato con corsoio monoblocco. Lettura della scala cromata. Graduazione di precisione incisa, di facile lettura e durevole nel tempo, leggermente arretrata protetta da due spallamenti per la guida del corsoio. Bloccaggio a vite con avanzamento micrometrico. Asta **con doppio piedino per misure interne ed esterne** e doppia divisione. Dotato di numero di matricola. Costruito secondo norma DIN 862. Fornito in astuccio.

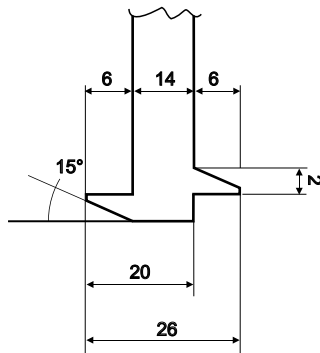

ESEMPI / EXAMPLES

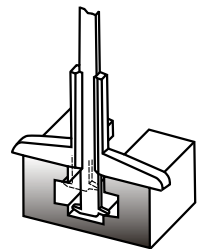

Depth measuring monoblock caliper in hardened stainless steel. Satin-chromed readout scale. Etched, precision graduation, easy to read and long-lasting. Raised slider for easy movement. Slider locking screw with micrometric adjustment. Beam **with double foot for internal and external measurements** and double division. Serial number. Manufactured as per DIN 862. Supplied in case.

CODICE CODE	LETTURA READING (mm)	UTILE RANGE (mm)	BASE BASE (mm)	SEZIONE SECTION (mm)
01	0,02	300	140	14x4
02	0,02	500	140	14x4

Art. 73

Calibro di profondità a lettura digitale in acciaio inox temprato. Elettronica d'alta tecnologia. Conversione mm/inch. Azzeramento in qualsiasi punto. Uscita dati OPTO RS232 (consente il collegamento diretto a PC). Bloccaggio a vite. Alimentato con una batteria al litio CR 2032 avente autonomia di 5000 ore in funzionamento continuo. Asta **con doppio piedino per misure interne ed esterne**. Dotato di numero di matricola. Costruito secondo norma DIN 862. Fornito in astuccio.



WATER RESISTANT SYLVAC SYSTEM

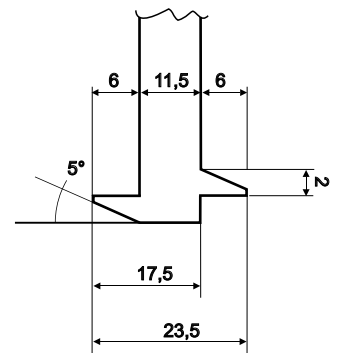

Digital readout depth measuring caliper in hardened stainless steel. State-of-the-art electronics. mm/inch conversion. Set to zero in any position. RS232C output to printer port. Slider locking screw. Beam **with double foot for internal and external measurements**. Serial number. Manufactured as per DIN 862. Supplied in case.

CODICE CODE	LETTURA READING (mm)	UTILE RANGE (mm)	BASE BASE (mm)	SEZIONE SECTION (mm)
01	0,01	300	150	11,5x3,5
02	0,01	500	150	11,5x3,5

Art. 68

Calibro di profondità in acciaio inox temprato con corsoio monoblocco. Lettura della scala cromata. Graduazione di precisione incisa, di facile lettura e durevole nel tempo, leggermente arretrata protetta da due spallamenti per la guida del corsoio. Bloccaggio a vite asta dotata di **pieдино girevole intercambiabile in widia** (2 mm x L 10 mm). Dotato di numero di matricola. Costruito secondo norma DIN 862. Fornito in astuccio.

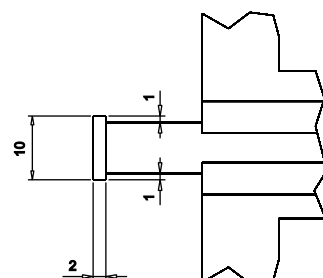

Depth measuring monoblock caliper in hardened stainless steel. Satin-chromed readout scale. Etched, precision graduation, easy to read and long-lasting. Raised slider for easy movement. Slider locking screw with micrometric adjustment. **With interchangeable carbide foot** (2 mm x L 10 mm). Serial number. Manufactured as per DIN 862. Supplied in case.

CODICE CODE	LETTURA READING (mm)	UTILE RANGE (mm)	BASE BASE (mm)	SEZIONE SECTION (mm)
01	0,02	300	80	8x4
02	RICAMBIO PIEDINO WIDIA / SPARE PART CARBIDE FOOT			

Art. 72

Calibro di profondità a lettura digitale in acciaio inox temprato. Elettronica d'alta tecnologia. Conversione mm/inch. Azzeramento in qualsiasi punto. Uscita dati OPTO RS232 (consente il collegamento diretto a PC). Bloccaggio a vite. Alimentato con una batteria al litio CR 2032 avente autonomia di 5000 ore in funzionamento continuo. Bloccaggio a vite, asta dotata di **pieдино girevole intercambiabile in Widia** (2 mm x L 10 mm). Dotato di numero di matricola. Costruito secondo norma DIN 862. Fornito in astuccio.



WATER RESISTANT SYLVAC SYSTEM

Digital readout depth measuring caliper in hardened stainless steel. State-of-the-art electronics. mm/inc conversion. Set to zero in any position. RS232C output to printer port. Slider locking screw. **With interchangeable carbide foot** (2 mm x L 10 mm). Serial number. Manufactured as per DIN 862. Supplied in case.

CODICE CODE	LETTURA READING (mm)	UTILE RANGE (mm)	BASE BASE (mm)	SEZIONE SECTION (mm)
01	0,01	300	80	12 x 3,5
02	RICAMBIO PIEDINO WIDIA / SPARE PART CARBIDE FOOT			

Art. 65

Calibro di profondità in acciaio inox temprato con corsoio monoblocco. Lettura della scala cromata, graduazione di precisione incisa, di facile lettura e durevole nel tempo, leggermente arretrata protetta da due spallamenti per la guida del corsoio. Bloccaggio a vite. Dotato di numero di matricola. Costruito secondo norma DIN 862. Fornito in astuccio. Puntalino $\varnothing 2 \times 10$



Depth measuring monoblock caliper in hardened stainless steel. Satin-chromed readout scale. Etched, precision graduation, easy to read and long-lasting. Raised slider for easy movement. Slider locking screw. Serial number. Manufactured as per DIN 862. Supplied in case. Point $\varnothing 2 \times 10$.

CODICE CODE	LETTURA READING (mm)	UTILE RANGE (mm)	BASE BASE (mm)	SEZIONE SECTION (mm)
01	0,05	100	80	14x4

Art. 67

Parallele in acciaio inox temprato per prolungare la base di appoggio dei calibri di profondità.



Applicabili solo su articolo con base 140/150 mm
It is possible to assemble on 140/150 mm base only

Straight edge bar in hardened stainless steel for lengthening the base on a depth bridge.

CODICE CODE	L. PROLUNGA LENGTH (mm)	SEZIONE SECTION (mm)
01	300	20x5
02	500	20x5