

## Prensas hidráulicas Enerpac

**ENERPAC**   
POWERFUL SOLUTIONS. GLOBAL FORCE.

Las prensas hidráulicas Enerpac están disponibles en una amplia variedad de capacidades y configuraciones. Además, usted puede armar su propia prensa con una sencilla matriz.

Los bastidores de las prensas están fabricados con material sólido soldado para brindar mayor resistencia y durabilidad. Cuando se las combinan con sistemas de alta potencia hidráulica tendrá un servicio seguro y confiable durante muchos años.

Las capacidades de las prensas Enerpac van de 10 a 200 toneladas y están disponibles en modelos de banco, bastidor en C, de husillo, bastidor en H y bastidor rodante.

Estas prensas ofrecen mayor productividad e incrementan la gama de aplicaciones:

El exclusivo "Hydra-Lift™", equipado de fábrica en muchas prensas IP Enerpac, ofrece un ajuste sin esfuerzo de la prensa mediante el uso de un montacargas hidráulico.









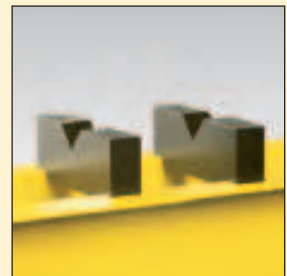

Se obtiene una buena posición horizontal del cilindro mediante el uso del exclusivo bloque de montaje del cilindro con "cabezal rodante", otro elemento que viene de fábrica en la mayoría de las prensas IP Enerpac.



Los "bloques en V" opcionales de acero de alta resistencia, que prolongan su vida útil, están diseñados para colocar piezas complejas.



## Prensas: resumen de la sección

Capacidad (toneladas)	Tipo y unciones de las prensas	Serie		Página
10-200	Prensas con bastidor en H	IP		150 ▶
50-200	Prensas con bastidor rodante	IPR		154 ▶
5-20	Prensas con abrazadera en C	A		156 ▶
10-30	Prensas de husillo	A		156 ▶
10	Prensas con bastidor de banco	A IP		156 ▶
10-200	Accesorios para prensas Tabla de velocidades de las prensas			158 ▶
10-200	Prensas fabricadas a medida	IP		159 ▶
5 1-100	Indicadores de tracción Celdas de carga	TM LH		160 ▶
	Prensas hidráulicas personalizadas			161 ▶

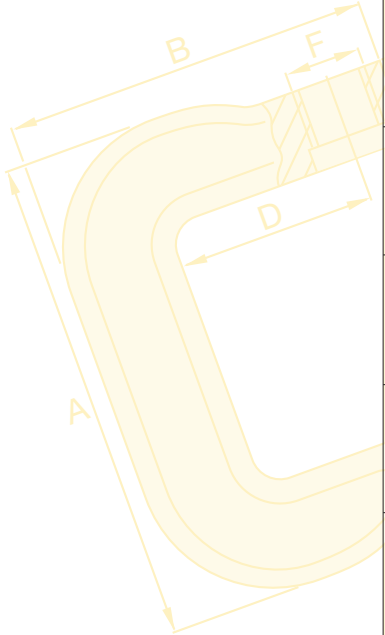

## Serie IP, Prensas con bastidor en H

**ENERPAC**   
POWERFUL SOLUTIONS. GLOBAL FORCE.

▼ Foto: prensa IPE-5060



- Bastidor soldado de calidad para brindar mayor resistencia y prolongar su vida útil
- Exclusiva mesa "Hydra-Lift™" para lograr una fácil regulación de la apertura vertical de la prensa (en los modelos de 10 toneladas es manual)
- El diseño de fábrica de cabeza rodante permite el movimiento lateral y bloqueo del cilindro (en los modelos de 10, 25 y 30 toneladas es de tipo manual)
- Todos los modelos que figuran en la tabla de selección rápida son compatibles con una bomba, un cilindro, mangueras y un manómetro de modo de conformar un paquete completo



◀ La prensa Enerpac con bastidor en H facilita la remoción del eje de este montaje.

## El estándar en la industria



### Bloque de montaje del cilindro

Permite montar el cilindro en el bastidor de la prensa y, al mismo tiempo, ajustar su posición lateral.

Página: 158



### Hydra-Lift™

Permite la regulación sencilla y sin esfuerzos de la apertura de la prensa. Está disponible de fábrica en la mayoría de las prensas con bastidor en H.

Página: 158



### Soporte de montaje de bomba

Soportes de acero para trabajos pesados que permiten montar alguna de las fuentes de alimentación de energía Enerpac para accionar su prensa.

Página: 158



### Manómetro incluido

Todos los modelos estándar de prensas incluyen un manómetro y su adaptador compatibles con la capacidad de la prensa.

Página: 153



### Bloques en V

Estos bloques en V opcionales están diseñados para fijar fácilmente materiales de sección transversal redonda y otros materiales no uniformes.

Su diseño le permite un ajuste preciso en el travesaño de la prensa.

Página: 158

## Prensas con bastidor en H



### Pedidos con variaciones

Toda variación a un número de pieza listado debe pedirse como dos elementos separados. Por ejemplo, si necesita una bomba eléctrica con un voltaje diferente, haga el pedido desde la matriz modular en la página 159 y a bomba eléctrica desde la matriz modular en la página 99 (eléctrica) o página 111 (neumática).

Todas las preguntas deben hacerse directamente al Departamento de Servicio Técnico.

Página: 158



### \*\*Tipos de cilindros



= simple acción, retorno por resorte



= doble acción, retorno hidráulico

### Serie IP



Capacidad:

**10-200 toneladas**

Apertura máxima y ancho máximo:

**54.50 y 48.00 pulg.**

Presión de operación máxima:

**10,000 psi**

### ▼ TABLA DE SELECCIÓN RÁPIDA

Si desea obtener más información técnica, consulte la página siguiente.

Capacidad de la prensa (toneladas)	Apertura vertical máxima (pulg)	Ancho máximo de mesa (pulg)	Fuente de alimentación					Número de modelo de la prensa	Cilindro			Velocidad (seg./pulg)*	
			Tipo			Válvula			Carrera (pulg)	Avance rápido	Prensado		
			Man.	Eléc.	Neum.	Man.	Eléc.						
10	40.00	18.63		●			●		●	10	0.90	6.70	
	40.00	18.63			●		●		●	10	2.20	13.40	
	40.00	18.63	●				●		●	10	{4}	{15}	
	40.00	18.63	●				●		●	10	{2}	{15}	
	40.00	18.63			●		●		●	10	2.20	13.40	
25	54.50	29.00		●			●		●	6	1.50	15.40	
	54.50	29.00		●				●	●	14	.70	7.70	
	54.50	29.00			●		●		●	14	5.20	30.90	
	54.50	29.00	●				●		●	14	{5}	{34}	
30	54.50	29.00			●		●		●	14	.60	43.00	
	54.50	29.00		●				●	●	14	.90	9.80	
	54.50	29.00	●				●		●	14	{7}	{34}	
50	48.56	28.75		●				●	●	13	1.02	11.04	
	48.56	28.75			●		●		●	6	1.00	74.00	
	48.56	28.75	●				●		●	6	{2}	{38}	
	48.56	28.75	●				●		●	6	{11}	{73}	
	48.56	28.75		●			●		●	6	2.90	28.90	
	48.56	28.75			●		●		●	13	1.00	22.20	
	48.56	28.75		●				●	●	13	1.00	11.00	
	48.56	28.75	●				●		●	13	{2}	{38}	
100	42.50	35.00			●		●		●	10	1.90	41.20	
	42.50	35.00		●				●	●	10	1.90	20.60	
	42.50	35.00	●				●		●	10	{3}	{70}	
	42.50	35.00		●				●	●	13	1.90	20.60	
	42.50	35.00	●				●		●	6	{3}	{70}	
150	48.50	48.00		●			●		●	13	2.20	15.40	
200	48.50	48.00		●			●		●	13	3.10	22.10	

\*{-} Velocidad en bombeos por pulgada de recorrido del émbolo



# Serie IP, Prensas con bastidor en H



▼ El "bloque de montaje del cilindro" móvil permite que el usuario adapte la prensa rápidamente a un trabajo específico.



◀ Para conocer todas las características, consulte la página 137.

Capacidad de la prensa (toneladas)	Número de modelo de la prensa	Número de modelo de la bomba	Número de modelo del cilindro		Dimensiones de la prensa con bastidor en H (pulg)						
			Página:	Página:	A (máx.)	A (mín.)	B	C	D	E	
10	IPE-1215	PEM-1201B	84	RC-1010	6	40.00	2.44	-	46.75	5.00	18.63
	IPA-1220	XA-12	108	RC-1010	6	40.00	2.44	-	46.75	5.00	18.63
	IPH-1240	P-392	70	RC-1010	6	40.00	2.44	-	46.75	5.00	18.63
	IPH-1234	P-84	72	RR-1010	32	40.00	2.44	-	46.75	5.00	18.63
	IPA-1244	XA-12V	108	RR-1010	32	40.00	2.44	-	46.75	5.00	18.63
25	IPE-2505	PUJ-1200B	82	RC-256	6	54.50	7.00	-	57.00	11.88	29.00
	IPE-2510	ZE3310SB-N	96	RC-2514	6	54.50	7.00	-	57.00	11.88	29.00
	IPA-2520	XA-12	108	RC-2514	6	54.50	7.00	-	57.00	11.88	29.00
	IPH-2531	P-80	72	RC-2514	6	54.50	7.00	-	57.00	11.88	29.00
30	IPA-3071	PAM-1042	105	RR-3014	32	54.50	7.00	-	57.00	11.88	29.00
	IPE-3060	ZE3410SB-N	96	RR-3014	32	54.50	7.00	-	57.00	11.88	29.00
	IPH-3080	P-84	72	RR-3014	32	54.50	7.00	-	57.00	11.88	29.00
50	IPE-5010	ZE4320SB-N	96	RC-5013	6	48.56	7.06	18.76	54.00	10.38	28.75
	IPA-5021	PAM-1022	105	RC-506	6	48.56	7.06	18.76	54.00	10.38	28.75
	IPH-5030	P-462	72	RC-506	6	48.56	7.06	18.76	54.00	10.38	28.75
	IPH-5031	P-80	72	RC-506	6	48.56	7.06	18.76	54.00	10.38	28.75
	IPE-5005	PUJ-1200B	82	RC-506	6	48.56	7.06	18.76	54.00	10.38	28.75
	IPA-5073	ZA4408MX	110	RR-5013	32	48.56	7.06	18.76	54.00	10.38	28.75
	IPE-5060	ZE4420SB-N	96	RR-5013	32	48.56	7.06	18.76	54.00	10.38	28.75
	IPH-5080	P-464	72	RR-5013	32	48.56	7.06	18.76	54.00	10.38	28.75
100	IPA-10023	ZA4208MX	110	RC-10010	6	42.50	7.00	20.00	51.00	11.69	35.00
	IPE-10010	ZE4320SB-N	96	RC-10010	6	42.50	7.00	20.00	51.00	11.69	35.00
	IPH-10030	P-462	72	RC-10010	6	42.50	7.00	20.00	51.00	11.69	35.00
	IPE-10060	ZE4420SB-N	96	RR-10013	32	42.50	7.00	20.00	51.00	11.69	35.00
	IPH-10080	P-464	72	RR-1006	32	42.50	7.00	20.00	51.00	11.69	35.00
150	IPE-15065	ZE5420SG-N	96	RR-15013	32	48.50	12.50	28.00	54.50	10.00	48.00
200	IPE-20065	ZE5420SG-N	96	RR-20013	32	48.50	12.50	28.00	54.50	10.00	48.00

# Prensas con bastidor en H

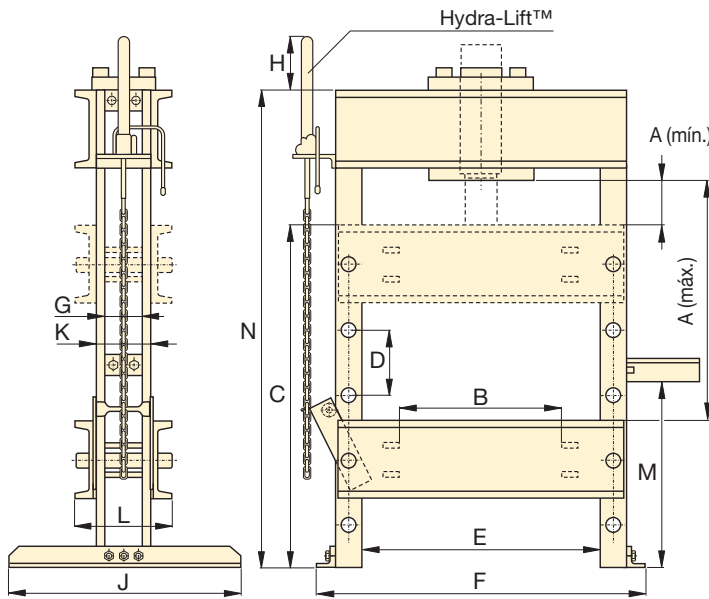

## Serie IP



Capacidad:

**10 - 200 toneladas**

Apertura máxima y ancho máximo:

**54.50 y 48.00 pulg.**

Presión de operación máxima:

**10,000 psi**



### Manómetro para prensas con bastidor en H

Todos los modelos estándar de prensas incluyen un manómetro y su adaptador compatibles con la capacidad de la prensa.

Capacidad de la prensa (toneladas)	Número de modelo del manómetro	Número de modelo del adaptador
10	GF-10P	GA-2
25	GF-20P	GA-2
30	GF-835P	GA-3
50	GF-50P	GA-2
100	GF-871P	GA-3
150	GF-200P	GA-3
200	GF-200P	GA-3

Para obtener más información sobre los manómetros, consulte la sección "Componentes del sistema".

Página: 131



### Pedidos con variaciones

Toda variación a un número de pieza listado debe pedirse como dos elementos separados. Por ejemplo, si necesita una bomba eléctrica con un voltaje diferente, haga el pedido desde la matriz modular en la página 159 y a bomba eléctrica desde la matriz modular en la página 99 (eléctrica) o página 111 (neumática).

Todas las preguntas deben hacerse directamente al Departamento de Servicio Técnico.

Página: 158

Dimensiones de la prensa con bastidor en H (pulg)								Peso (libras)	Número de modelo de la prensa
F	G	H	J	K	L	M	N		
24.88	-	-	29.75	4.25	7.44	35.00	52.00	298	IPE-1215
24.88	-	-	29.75	4.25	7.44	35.00	52.00	160	IPA-1220
24.88	-	-	29.75	4.25	7.44	35.00	52.00	158	IPH-1240
24.88	-	-	29.75	4.25	7.44	35.00	52.00	189	IPH-1234
24.88	-	-	29.75	4.25	7.44	35.00	52.00	163	IPA-1244
40.50	4.00	13.25	30.00	5.25	10.69	26.50	76.00	605	IPE-2505
40.50	4.00	13.25	30.00	5.25	10.69	26.50	76.00	697	IPE-2510
40.50	4.00	13.25	30.00	5.25	10.69	26.50	76.00	610	IPA-2520
40.50	4.00	13.25	30.00	5.25	10.69	26.50	76.00	620	IPH-2531
40.50	4.00	13.25	30.00	5.25	10.69	26.50	76.00	684	IPA-3071
40.50	4.00	13.25	30.00	5.25	10.69	26.50	76.00	722	IPE-3060
40.50	4.00	13.25	30.00	5.25	10.69	26.50	76.00	664	IPH-3080
42.75	5.00	8.75	36.00	7.25	14.38	30.75	76.00	1,040	IPE-5010
42.75	5.00	8.75	36.00	7.25	14.38	30.75	76.00	968	IPA-5021
42.75	5.00	8.75	36.00	7.25	14.38	30.75	76.00	968	IPH-5030
42.75	5.00	8.75	36.00	7.25	14.38	30.75	76.00	926	IPH-5031
42.75	5.00	8.75	36.00	7.25	14.38	30.75	76.00	930	IPE-5005
42.75	5.00	8.75	36.00	7.25	14.38	30.75	76.00	1,057	IPA-5073
42.75	5.00	8.75	36.00	7.25	14.38	30.75	76.00	1,051	IPE-5060
42.75	5.00	8.75	36.00	7.25	14.38	30.75	76.00	1,003	IPH-5080
51.00	6.75	8.75	36.00	8.75	17.25	33.13	76.00	1,650	IPA-10023
51.00	6.75	8.75	36.00	8.75	17.25	33.13	76.00	1,722	IPE-10010
51.00	6.75	8.75	36.00	8.75	17.25	33.13	76.00	1,656	IPH-10030
51.00	6.75	8.75	36.00	8.75	17.25	33.13	76.00	1,743	IPE-10060
51.00	6.75	8.75	36.00	8.75	17.25	33.13	76.00	1,665	IPH-10080
67.17	9.12	3.09	44.00	13.12	21.85	47.75	90.00	3,906	IPE-15065
67.17	9.12	3.09	44.00	13.12	21.85	47.75	90.00	3,906	IPE-20065

# Serie IPR, Prensas con bastidor rodante



▼ Foto: IPR-10075



## La única



### Bloque de montaje del cilindro

Permite montar el cilindro en el bastidor de la prensa y, al mismo tiempo, ajustar su posición lateral.

Página: 158



### Soporte de montaje de bomba

Soportes de acero para trabajos pesados que permiten montar alguna de las fuentes de alimentación

de energía Enerpac para accionar su prensa.

Página: 158



### Hydra-Lift™

Permite la regulación sencilla y sin esfuerzos de la apertura de la prensa.

Página: 158



### Opcionales Bloques en V

Estos bloques en V (únicamente en modelos de 200 toneladas) están diseñados para fijar fácilmente materiales de sección transversal redonda y otros materiales no uniformes. Su diseño le permite un ajuste preciso en el travesaño de la prensa.

Página: 158

- Bastidor soldado de calidad para brindar mayor resistencia y prolongar su vida útil
- El bastidor se desplaza fácilmente sobre 4 rodamientos de acero
- Los cilindros hidráulicos de sujeción traban al bastidor en la posición necesaria
- Exclusiva mesa "Hydra-Lift™" para lograr una fácil regulación de la apertura vertical de la prensa
- El diseño de fábrica de cabeza rodante permite el movimiento lateral del cilindro
- Todos los modelos que figuran en la tabla de selección rápida son compatibles con una bomba, un cilindro, mangueras y un manómetro para conformar un paquete completo
- El diseño de bastidor rodante cuenta con una mesa estacionaria con la capacidad de sostener cargas pesadas

Capacidad de la prensa (toneladas)	Apertura vertical A (pulg)		Apertura horizontal E (pulg)	Número de modelo de la bomba		Número de modelo de la prensa	Carrera doble acción y retroceso hidráulico				Velocidad (seg./pulg)	
	Mín.	Máx.			Página		Icono	Carrera (pulg)	Número de modelo	Página	Avance rápido	Prensado
50	6.00	37.12	28.75	ZE4420SB-N	96	IPR-5075	●	13.13	RR-5013	33	1.0	11.1
100	6.28	41.28	35.00	ZE5420SG-N	96	IPR-10075	●	13.13	RR-10013	33	1.5	10.3
200	11.00	51.00	48.00	ZE5420SG-N	96	IPR-20075	●	13.00	RR-20013	33	3.1	22.1

## Prensas con bastidor rodante

▼ Se emplea una prensa IPR-20075 con bastidor rodante para extraer un gran eje de una chumacera. El diseño de bastidor rodante permite que se pueda colocar esta pieza de gran peso de modo seguro con un puente-grúa.



### Serie IPR



Capacidad:  
**50-200 toneladas**

Apertura máxima y ancho máximo:  
**51.00 y 48.00 pulg.**

Presión de operación máxima:  
**10,000 psi**



#### Manómetros para prensas con bastidor rodante

Todos los modelos estándar de prensas incluyen un manómetro y su adaptador compatibles con la capacidad de la prensa.

Capacidad de la prensa (toneladas)	Número de modelo del manómetro	Número de modelo del adaptador
50	GF-50P	GA-2
100	GF-871P	GA-3
200	GF-200P	GA-3

Para obtener más información sobre los manómetros, consulte la sección "Componentes del sistema".

Página: 131



#### Pedidos con variaciones

Toda variación a un número de pieza listado debe pedirse como dos elementos separados. Por ejemplo, si necesita una bomba eléctrica con un voltaje diferente, haga el pedido desde la matriz modular en la página 159 y a bomba eléctrica desde la matriz modular en la página 99 (eléctrica) o página 111 (neumática).

Todas las preguntas deben hacerse directamente al Departamento de Servicio Técnico.

Página: 158

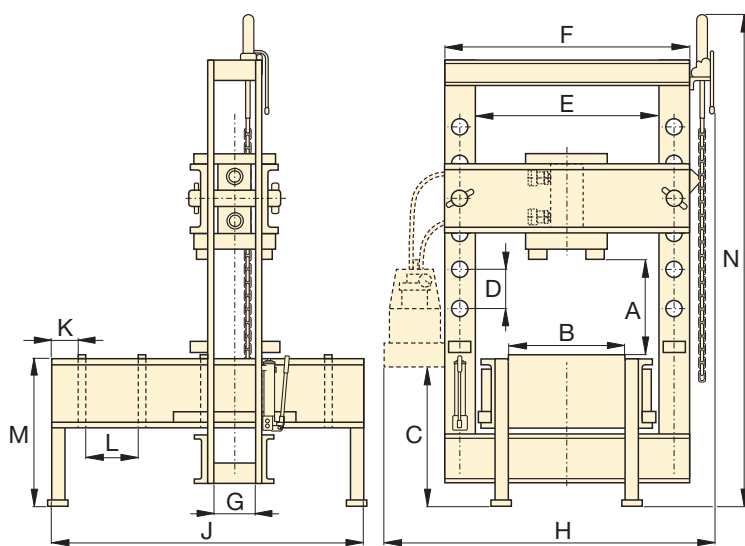

Dimensiones de la prensa con bastidor rodante (pulg)

Dimensiones de la prensa con bastidor rodante (pulg)											Peso	Número de modelo de la prensa
B	C	D	F	G	H	J	K	L	M	N	(libras)	
20.71	38.25	10.38	36.75	5.00	55.92	64.00	8.00	10.63	30.00	112.96	1,961	IPR-5075
26.50	38.00	8.75	45.00	5.75	63.19	66.00	8.00	10.63	32.00	118.94	3,849	IPR-10075
38.75	36.75	10.00	64.00	9.12	84.63	86.50	8.00	15.00	36.00	125.96	7,869	IPR-20075



## En C, prensas de husillo y con bastidor banco

**ENERPAC**   
POWERFUL SOLUTIONS. GLOBAL FORCE.

▼ De izquierda a derecha: A-220, A-330 and A-258



## El estándar entre las herramientas del taller



### Perno de empuje A-183

Para aplicaciones que requieran prensado de precisión, tales como desmontaje e inserción de ejes. Este accesorio es compatible con cilindros de 10 toneladas y exige el uso de una silleta adaptadora roscada (A-13).



### Silleta lisa A-185

En aplicaciones de prensado de piezas delicadas, tales como fundiciones de aluminio, esta silleta disminuye las marcas sobre la superficie de la pieza durante la aplicación del prensado. Se debe utilizar un cilindro de 10 toneladas y una silleta adaptadora roscada (A-13).

### Prensas en C

- Capacidad de 5, 10 y 20 toneladas
- Funciona en todas las posiciones

### Prensas de husillo

- Orificios de montaje de pie para el posicionamiento horizontal o vertical
- Superficies de trabajo maquinadas para facilitar la fijación de piezas
- Parte posterior ranurada para simplificar la carga y descarga de piezas más largas

### Prensas con bastidor/banco

- El adaptador de montaje del cilindro permite el posicionamiento lateral del cilindro sobre rieles
- Los agujeros de montaje facilitan la instalación en superficies fijas

▼ Prensa Abor A-310



Tipo de prensa	Capacidad de la prensa (toneladas)	Apertura vertical máxima (pulg)	Ancho máximo de mesa (pulg)	Número de serie del cilindro*	Número de modelo de la prensa	Peso (libras)
Prensa de husillo	10	8.94	5.31	RC-10-x	A-310*	62
	30	10.25	7.00	RC-30-x	A-330*	220
Abazadera en C	5	6.50	2.00	RC-5-x	A-205*	14
	10	9.00	3.25	RC-10-x	A-210*	37
	20	11.88	3.75	**	A-220**	83
Bastidor en banco	10	15.38	15.00	-	A-258*	103
	10	15.38	15.00	RC-1010	IPA-1022***	140
	10	15.38	15.00	RC-1010	IPH-1040***	135

\* Requiere cilindro RC listado, para las especificaciones consulte la página 7.

\*\* Requiere el uso de un cilindro RC de 25 toneladas, limitado a 20 toneladas.

\*\*\* El conjunto completo incluye cilindro y bomba.

[www.enerpac.com](http://www.enerpac.com)

# En C, prensas de husillo y con bastidor banco

▼ Un ejemplo perfecto de la potencia y versatilidad de la prensa Enerpac en C, modelo A-220.



Serie  
**A**  
**IP**



Capacidad:  
**5-30 toneladas**

Apertura mínima y ancho máximo:  
**15.38 y 15.00 pulg.**

Capacidad de montaje:  
**Fija o portátil**

Presión de operación máxima:  
**10,000 psi**



**En aplicaciones de producción de ciclo frecuente, se deberá limitar la capacidad de las prensas de husillo y de las prensas en C. Para obtener detalles sobre aplicaciones específicas, consulte al Servicio Técnico de Enerpac.**

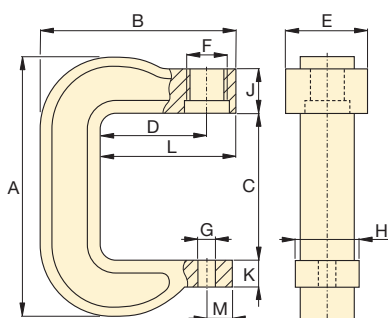

Prensa en C, modelos A-205, A-210, A-220

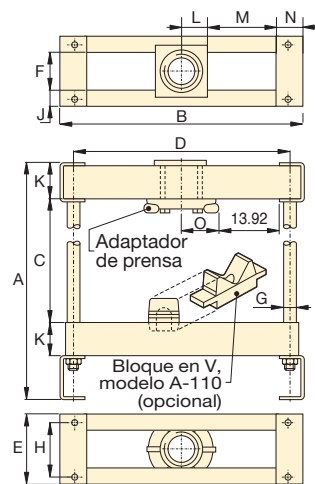

Prensas con bastidor tipo banco modelo A-258

Vista superior de la superficie de trabajo

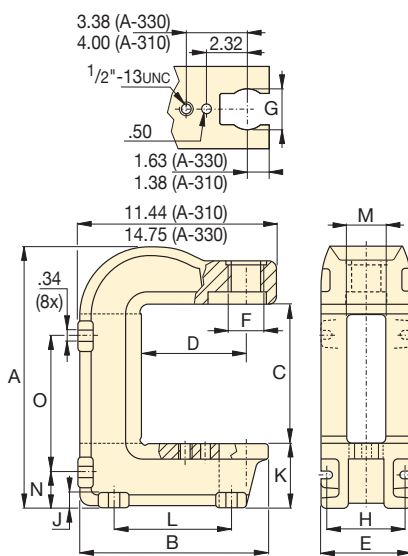

Prensas de husillo, modelos A-310, A-330



**Cilindros hidráulicos**

Los cilindros para prensas en C y de husillo deben pedirse por separado.

Página: 6



**Bombas hidráulicas**

Las bombas para prensas en C y de husillo deben pedirse por separado.

Página: 69

Dimensiones de la prensa (pulg)														Número de modelo de la prensa
A	B	C	D	E	F	G	H	J	K	L	M	N	O	
16.31	11.06	8.94	6.00	5.31	2¼-14 UN	2.50	4.81	.75	3.81	6.88	2.56	2.13	8.63	A-310
21.94	13.88	10.25	6.00	7.00	3½-12 UN	2.50	5.50	1.00	6.50	8.00	2.63	3.88	10.88	A-330
11.44	8.00	6.50	3.75	2.88	1½-16 UN	1.02	2.00	2.50	1.06	4.75	1.00	-	-	A-205
16.00	11.13	9.00	6.00	3.25	2¼-14 UN	1.02	2.25	2.50	1.69	7.63	1.13	-	-	A-210
21.25	13.63	11.88	6.00	4.76	3½-12 UN	1.02	2.75	2.75	1.88	8.38	1.13	-	-	A-220
25.63	18.75	16.50	16.00	5.75	3.25	1.00	4.50	1.25	2.75	1.88	5.30	2.20	2.63	A-258
25.63	18.75	16.50	16.00	5.75	3.25	1.00	4.50	1.25	2.75	1.88	5.30	2.20	2.63	IPA-1022
25.63	18.75	16.50	16.00	5.75	3.25	1.00	4.50	1.25	2.75	1.88	5.30	2.20	2.63	IPH-1040

# Accesorios para prensas



Descripción	Capacidad del bastidor	Número de modelo		Características
<b>Bloque de montaje del cilindro</b>	Banco para 10 toneladas Bastidor en H para 10 toneladas Bastidor en H para 25 y 30 toneladas Bastidor en H para 50 toneladas Bastidor en H para 100 toneladas Bastidor en H para 200 toneladas	AD-175 IPK-1012 IPK-3012 PK-501 PK-1002 PK-2002		<ul style="list-style-type: none"> <li>Se usa el modelo AD-175 para convertir la prensa con bastidor tipo banco para que se use un cilindro RD de 9 toneladas</li> <li>Todos los bloques de montaje permiten el movimiento lateral del cilindro</li> </ul>
<b>Bloques en V</b>	Prensa tipo banco para 10 toneladas Bastidor en H para 10 toneladas Bastidor en H para 25 y 30 toneladas Bastidor en H para 50 toneladas Bastidor en H para 100 toneladas Bastidor en H para 150 y 200 ton. Bastidor rodante para 200 toneladas	A-110 A-136 A-130 A-150 A-175 A-200 A-200R		<ul style="list-style-type: none"> <li>Maquinados con acero de alta resistencia para prolongar su vida útil</li> <li>El modelo A-110 incluye un bloque en V</li> <li>Todos los demás modelos incluyen dos bloques en V</li> </ul>
<b>Hydra-Lift™</b>	Bastidor en H para 25-100 toneladas Bastidor en H para 150-200 toneladas Bastidor rodante para 50 y 100 ton. Bastidor rodante para 200 toneladas	IPL-100 IPL-101 IPLR-100 IPLR-200		<ul style="list-style-type: none"> <li>Permite la regulación sencilla y sin esfuerzo de la apertura de la prensa</li> <li>Incluye cadena</li> </ul>
<b>Soporte de montaje de la bomba</b>	Bombas operadas manualmente y bombas neumáticas pequeñas; P-80, P-84, P-142, P-392, PA-133, XA, bombas Turbo II  Bombas eléctricas, bombas manuales grandes y bombas neumáticas ZA4; Serie ZE, P-462, P-464, bombas neumáticas serie 10/90	PMB-1  PMB-2		<ul style="list-style-type: none"> <li>Ambos soportes de montaje ya vienen con perforaciones de fábrica para aceptar una amplia gama de distintos modelos de bombas</li> </ul>

## Velocidad del cilindro

Esta tabla le ayudará a calcular el tiempo que un cilindro Enerpac necesita para extenderse cuando está accionado por una bomba hidráulica Enerpac de 10,000 psi. También se puede utilizar la tabla de velocidades de cilindros para determinar el tipo y modelo de bomba que mejor se adapta a una aplicación determinada cuando ya se sabe la velocidad de émbolo que se necesita.

**Tabla de selección de bombas y cilindros**

Capacidad del cilindro (toneladas)	Carga del cilindro	Bombas manuales				Bombas eléctricas					Bombas neumáticas				
		Bombeos por pulgada de recorrido del émbolo						Segundos por pulgada de recorrido del émbolo							
		Una velocidad	Dos velocidades			Portátil de 1/2 HP	Sumergida de 1/2 HP	Serie ZE3	Serie ZE4	Serie ZE5	aire comprimido a 100 psi				
			P-391	P-392	P-80 P-84						P-462 P-464	XA	PA-133	Serie PAM 10	ZA4
10	Sin carga	15	4	2	1	.7	.9	.3	.2	.2	1.10	2.70	.21	.16	
	Carga	15	15	15	8	6.7	6.7	3.4	2.2	1.1	9.00	16.80	14.90	4.50	
25	Sin carga	34	8	5	1	1.5	2.1	.7	.5	.4	2.60	6.20	.48	.36	
	Carga	34	34	34	18	15.5	15.5	7.7	5.2	2.6	20.60	38.60	34.30	10.30	
30	Sin carga	43	10	7	1	1.9	2.6	.9	.6	.5	3.20	7.50	.60	.46	
	Carga	43	43	43	23	19.5	19.5	9.80	6.5	3.3	26.00	48.70	43.30	13.00	
50	Sin carga	73	16	11	2	3.3	4.4	1.50	1.0	.8	5.50	13.30	1.00	.80	
	Carga	73	73	73	38	33.2	33.2	16.6	11.0	5.5	44.20	82.92	73.70	22.10	
100	Sin carga	137	30	21	3	6.2	8.3	2.8	1.9	1.5	10.30	24.80	1.90	1.50	
	Carga	137	137	137	71	61.9	61.9	31.0	20.7	10.3	82.50	154.70	137.50	41.30	

Nota: Los valores son aproximados. Las velocidades del cilindro pueden variar cuando se usa en la aplicación.

## Prensas fabricadas a medida

### ARME SU PROPIA PRENSA A LA MEDIDA DE SUS NECESIDADES

Si la prensa que mejor se adapta a sus necesidades no figura en la tabla, usted puede pedir una fácilmente a la medida de sus necesidades. Todas las prensas deben pedirse con cilindros. La bomba debe pedirse por separado.

#### ▼ Así se genera un número de modelo de prensa



1	2	3	4	5	6
Tipo de producto	Tipo de bastidor	Capacidad de la prensa	Tipo de cilindro	Carrera del cilindro	Conjunto de montaje de la bomba

#### 1 Tipo de producto

IP = Prensa industrial

#### 2 Tipo de bastidor

H = con bastidor en H  
R = con bastidor rodante <sup>1)</sup>

#### 3 Capacidad de la prensa

010 = 10 toneladas  
025 = 25 toneladas  
030 = 30 toneladas  
050 = 50 toneladas  
100 = 100 toneladas  
150 = 150 toneladas  
200 = 200 toneladas

#### 4 Tipo de cilindro

S = Simple acción (serie RC)  
D = Doble acción (Serie RR)

#### 5 Carrera del cilindro (pulg)

- 10 t simple acción: **06, 08, 10, 12, 14**  
10 t doble acción: **10, 12**  
- 25 t simple acción: **06, 10, 12, 14**  
- 30 t simple acción: **08**  
30 t doble acción: **08, 14**  
- 50 t simple acción: **06, 13**  
50 t doble acción: **06, 13, 20**  
- 100 t simple acción: **06, 10**  
100 t doble acción: **06, 13, 18**  
- 150 t doble acción: **06, 13, 32**  
- 200 t doble acción: **13, 18, 24**

#### 6 Conjunto de montaje de la bomba<sup>2)</sup>

0 = Sin conjunto de montaje  
1 = Bombas manuales y bombas neumáticas pequeñas: P-80, P-84, P-141, P-142, P-202, P-391, P-392, PA-133 y todas las bombas neumáticas Turbo II  
2 = Bombas eléctricas, bombas manuales grandes y bombas neumáticas modulares: PUJ-12, PEM-12, series ZE3-6, P-462, P-464 Series PAM-10 y -90  
3 = Serie 80 (Sin soportes de montaje; incluye mangueras)

<sup>1)</sup> Prensa con bastidor rodante: capacidad de prensado de 50, 100 y 200 toneladas únicamente. (Debe armarse)

<sup>2)</sup> Incluye mangueras para la prensa, excepto en la opción 0.

#### Ejemplo de pedido

##### Número de modelo: IPH-050S06-2

IPH-050S06-2 es una prensa con bastidor en H de 50 toneladas con cilindro de simple acción de 6 pulgadas de carrera (RC-506). Tiene un conjunto de montaje de bomba (apto para bombas eléctricas o bombas neumáticas modulares).

Para poder seleccionar la bomba correcta, consulte el cuadro de selección de bombas y cilindros que figura en la página anterior.

### Serie IP



Capacidad:

**10-200 toneladas**

Apertura máxima y ancho máximo:

**54.50 y 48.00 pulg.**

Presión de operación máxima:

**10,000 psi**



“Sin carga” indica la velocidad del émbolo a medida que éste se extiende en dirección hacia la carga (1ª etapa).

“Con carga” indica la velocidad del émbolo a medida que se aplica la carga con una presión del sistema de 10,000 psi (2ª etapa).

#### Fórmula $V = A \div Q$

$V = (\text{seg.}/\text{pulg}) = A (\text{pulg}^2) \div Q (\text{pulg}^3/\text{min.})$

V = Velocidad del émbolo del cilindro medida en segundos por pulgada

A = Área efectiva del cilindro medida en pulgadas cuadradas (pulg<sup>2</sup>)

Q = Flujo del aceite de la bomba en pulgadas cúbicas (pulg<sup>3</sup>)

$$\text{Velocidad del émbolo del cilindro (seg./pulg)} = \frac{\text{Área efectiva del cilindro (pulg}^2\text{)}}{\text{Flujo de la bomba (pulg}^3\text{/min)}} \times \frac{60 \text{ seg.}}{1}$$



# Medidores de tensión e indicadores de presión



▼ Foto: LH-102 y TM-5 (en el centro)



## Serie TM, LH

Capacidad:  
**2,000 a 200,000 libras**

Exactitud: % de la escala completa:  
**± 2%**



Los modelos TM y LH están 100% probados verificándose que la precisión está dentro de una gama de ± 2%.

Si su aplicación requiere una herramienta calibrada, la misma debe enviarse a una prueba de certificación.

Enerpac NO provee la certificación.

### Medidor de tensión TM-5

- Exactitud: ± 2% de la escala completa
- Bronceado y cincado para resistir al óxido y a la corrosión
- Escala doble graduada en kilogramos y en libras
- Estuche metálico acolchado para un transporte y un almacenamiento seguros
- Aguja indicadora de punto máximo que permite la lectura de las fuerzas preseleccionadas o para mantener la lectura de la fuerza máxima

### Indicadores de presión serie LH

- Exactitud: ± 2% de la escala completa
- La almohadilla giratoria de carga reduce la carga excéntrica y en consecuencia mejora la exactitud
- Aguja indicadora de punto máximo que permite la lectura de las fuerzas preseleccionadas; sirve también para mantener la lectura de fuerza máxima
- Escala doble graduada en kilogramos y en libras

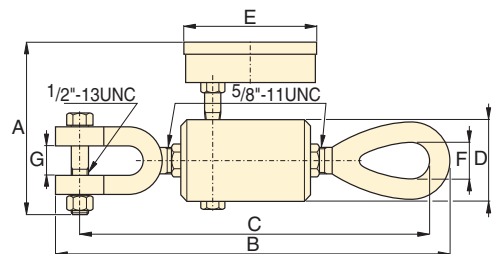

TM-5

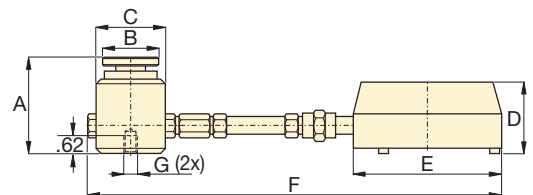

Serie LH

Tipo	Capacidad de medición		Número de modelo	Lectura mínima		Graduaciones de lecturas		Dimensiones (pulg)						
	(libras)	(kg)		(libras)	(kg)	(libras)	(kg)	A	B	C	D	E	F	G
Montado directamente	10,000	4500	TM-5	1,000	500	100	100	4.75	9.75	9.29	2.00	4.00	.88	.75
Indicador de presión montado directamente	2,000	900	LH-10	200	100	20	20	3.06	1.75	2.25	2.38	4.00	10.00	1/4"-20, 1.75" BC
	10,000	4500	LH-50	1,000	500	100	100	3.06	1.75	2.25	2.38	4.00	10.00	1/4"-20, 1.75" BC
Montado a distancia con una manguera de 2 pies	2,000	900	LH-102	200	100	20	20	3.06	1.75	2.25	2.38	5.81	33.31	1/4"-20, 1.75" BC
	10,000	4500	LH-502	1,000	500	100	100	3.06	1.75	2.25	2.38	5.81	33.10	1/4"-20, 1.75" BC
	20,000	9000	LH-1002	2,000	1000	200	200	3.06	1.75	2.25	2.38	5.81	33.10	1/4"-20, 1.75" BC
Montado a distancia con una manguera de 6 pies	50,000	21000	LH-2506	5,000	2500	500	500	4.00	2.75	3.38	2.38	5.81	82.44	3/8"-24, 2.5" BC
	100,000	45000	LH-5006	5,000	2500	1,000	1000	5.22	4.00	5.00	2.38	5.81	84.06	3/8"-24, 3.5" BC
	200,000	90000	LH-10006	20,000	10000	2,500	1000	6.22	5.00	6.25	2.38	5.81	85.31	3/8"-24, 4.0" BC

## Prensas hidráulicas personalizadas

**Enerpac cuenta con décadas de experiencia y con las capacidades internas para ayudarle a encontrar las soluciones para sus necesidades de personalización.**

Junto con una amplia gama de prensas para taller estándar, Enerpac ofrece la posibilidad de personalización. Debido que muchos clientes tienen requisitos específicos, ofrecemos gestión de proyecto llave en mano, incluso diseño, ingeniería y fabricación. En calidad de líder del mercado, escuchamos a nuestros clientes y con nuestra experiencia a nivel mundial

ofrecemos las mejores soluciones, especialmente cuando la seguridad no es algo negociable. Ya sea que se requiera una carrera más larga, un bastidor más amplio o un diseño completamente nuevo, nuestro grupo de productos personalizados se basa en sus muchos años de experiencia en múltiples industrias para entregar una solución que satisfaga o supere sus expectativas.



◀ Prensa de alta precisión de 1800 toneladas, totalmente automatizada y controlada por PLC.



◀ Prensa de taller de 50 toneladas para trabajos de mantenimiento.



◀ Prensa de 100 toneladas para el montaje de cilindros accionados por resorte.

### GENERALIDADES



▲ Las prensas hidráulicas de Enerpac pueden configurarse para satisfacer una amplia gama de aplicaciones. Cada prensa se diseña y fabrica según las especificaciones del cliente y en cooperación con nuestro equipo de ingeniería.

### CARACTERÍSTICAS PERSONALIZABLES:

- Capacidad
- Carrera del cilindro
- Tipo de bomba
- Controles
- Protección
- Dimensiones de abertura

### CONFIGURACIONES

- Prensa vertical y horizontal
- Cilindros instalados en los refuerzos superior e inferior
- Altura adaptada a las especificaciones del cliente
- Abertura (vertical y horizontal) según las especificaciones del cliente