

TIPO COMPACTO

TIPO SHW-CR

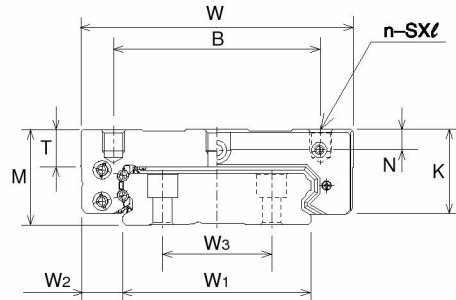

Nº de modelo	Dimensiones externas			Dimensiones del bloque								Engrasador posición
	Altura M	Ancho W	Longitud L	B	C	SX ℓ	n	L ₁	T	K	N	
SHW 21CR	21	54	59	31	19	M5X6	4	43.6	8	17.7	5	
SHW 27CR	27	62	73	46	32	M6X6	6	56.6	10	23.5	6	
SHW 35CR	35	100	107	76	50	M8X8	6	83	14	31	7.6	
SHW 50CR	50	130	141	100	65	M10X15	6	107	18	46	14	

Notas: • Ya que para instalar el engrasador hace falta el maquinado, al realizar el pedido, se deberá especificar “con engrasador”.

- Consultar la pág. 67 para saber las cargas estáticas de momento admisible M_A , M_B y M_C .
- Consultar la pág. 68 si la codificación del número está rota.
- Consultar la pág. 75 para obtener información sobre las longitudes estándar del riel de movimiento lineal.