

Patines de acero

Patín SNN

R1694

estrecho, normal, bajo

- Patín sin cadena de bolas:
referencias véase tabla
- Patín con junta de bajo rozamiento,
sin cadena de bolas:
referencias R1694 xxx 11

Valores dinámicos

Velocidad $v_{\text{máx}} = 3\text{m/s}$
 Aceleración $a_{\text{máx}} = 250\text{m/s}^2$

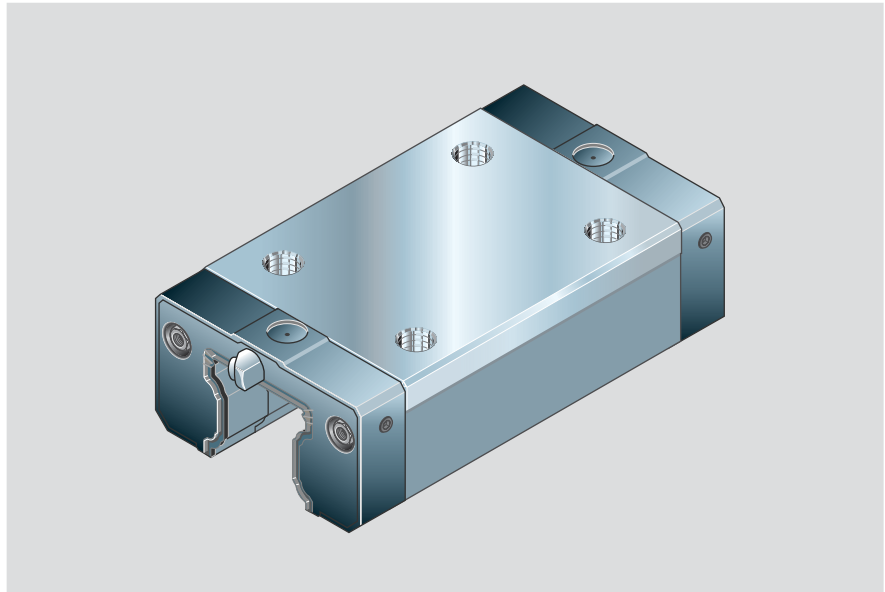

Patín de precisión

- Sin engrasar

Tamaño	Clase de precisión	Referencias para clase de precarga	
		C0	C1
20	N	R1694 894 10	R1694 814 10
	H	R1694 893 10	R1694 813 10
25	N	R1694 294 10	R1694 214 10
	H	R1694 293 10	R1694 213 10

Ejecuciones especiales anticorrosivas

Resist CR con cuerpo principal de cromo duro color plateado mate

- Sin engrasar

Tamaño	Clase de precisión	Referencias para clase de precarga
		C0
20	H	R1694 893 60
25	H	R1694 293 60

Clases de precarga

C0 = sin precarga

C1 = precarga 2% C

Otros datos técnicos véase capítulo "Datos técnicos generales y cálculos".

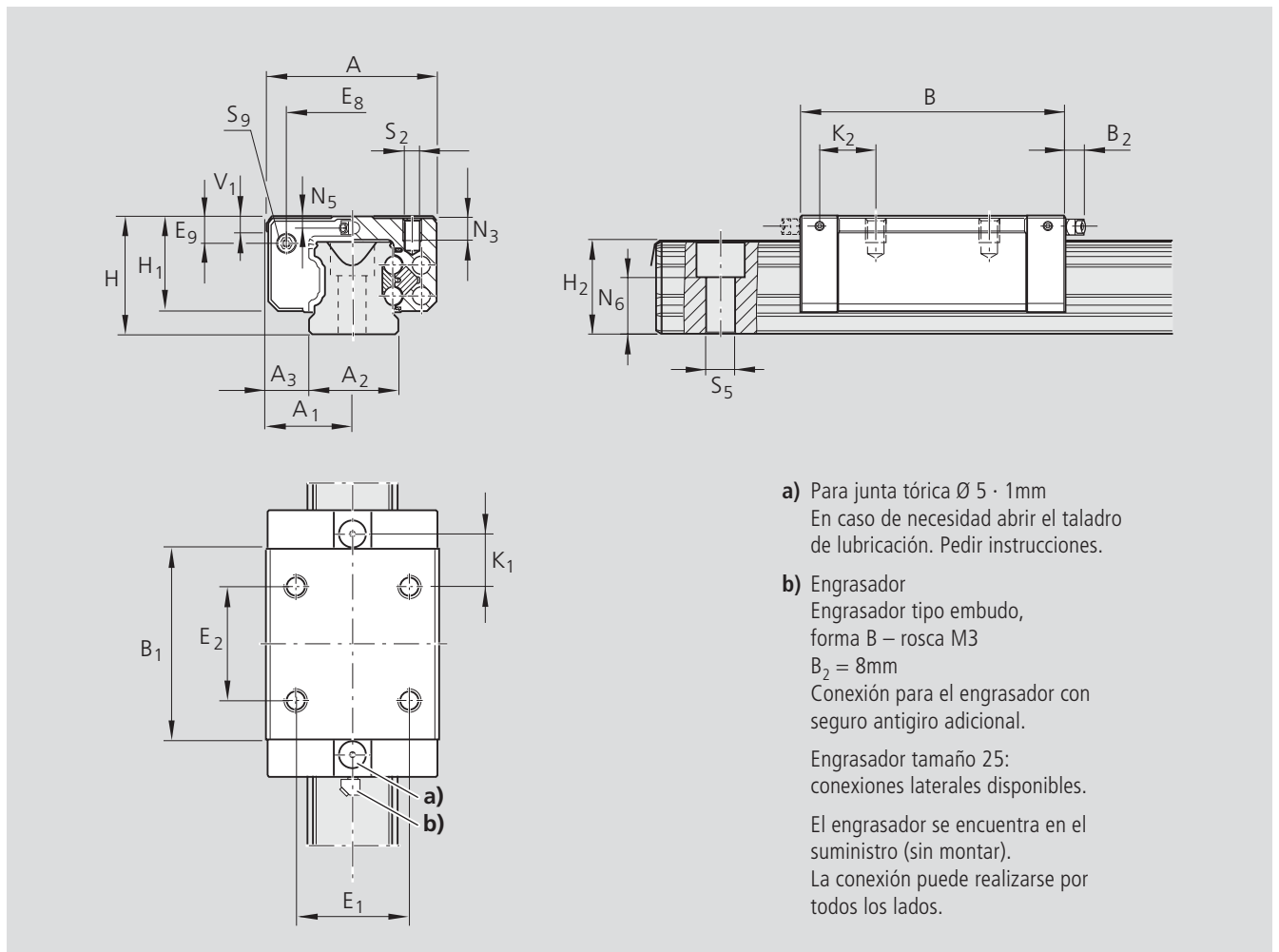

Medidas (mm)																		
Tamaño	A	A ₁	A ₂	A ₃	B	B ₁	H	H ₁	H ₂ ¹⁾	H ₂ ²⁾	V ₁	E ₁	E ₂	E ₈	E ₉	K ₁	K ₂	N ₃
20	42	21	20	11,0	72,5	49,6	28	23,0	20,75	20,55	6,0	32	32	30,5	5,6	13,0	-	6,3
25	48	24	23	12,5	81,0	57,8	33	26,5	24,45	24,25	7,5	35	35	38,3	8,5	16,6	17,0	7,0

¹⁾ Medida H₂ con banda de protección

²⁾ Medida H₂ sin banda de protección

Tamaño	Medidas (mm)						Peso (kg)	Cap. de carga (N)		Momentos (Nm)			
	N ₅	N ₆ ^{±0,5}	S ₂	S ₅	S ₉	C din.		C ₀ estát.	M _t din.	M _{t0} estát.	M _L din.	M _{Lo} estát.	
20	3,6	13,2	M5	6,0	M3-5 prof.	0,30	14 500	24 400	190	310	100	165	
25	4,1	15,2	M6	7,0	M3-5 prof.	0,45	22 800	30 400	320	430	180	240	

El cálculo de las capacidades de carga dinámicas y momentos se basa en 100.000m de recorrido. Pero casi siempre se toman solamente 50.000m. Para establecer una comparación es preciso multiplicar por 1,26 los valores C, M_t y M_L de la tabla.