

PRENSAS



BKD-09: Bomba de 2 velocidades. Para modelos KPD.



BKN-09: Bomba de funcionamiento neumático y manual. El comando neumático se acciona manualmente.



A-5553: Para comando neumático de la bomba BKN-09 a pedal.



Husillo extensible para un acercamiento más rápido y preciso a la posición de trabajo.



Adaptador, mandrino y placa.

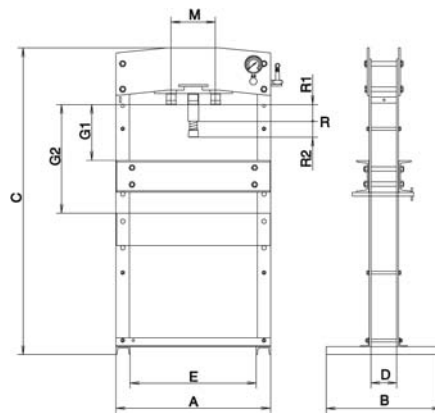

A-5552/30: Para prensas de 30 y 50 t. Juego de placa, adaptador y mandrinos. **Opcional**

Válvula de seguridad.
Limitador de recorrido (Excepto KP-30A)

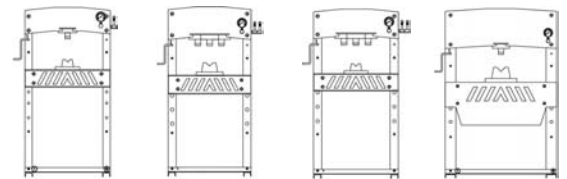

Capacidad (t)	30	30	50	100
Medidas (mm)				
A	870	880	880	1250
B	650	650	650	1000
C	1730	1770	1810	2000
D	145	145	145	300
E	720	710	710	1000
G1 Mínimo	165	165	165	130
G2 Máximo	615	615	615	930
R1 Recorrido	95	120	120	250
R2 Recorrido husillo	75	75	75	-
R Recorrido total	170	195	195	250
M Recorrido lateral	-	250	250	-
Peso (kg)	185	203,5	239	939
Referencias				
Con bomba manual	KP-30A	KPD-30A	KPD-50A	KP-100
Con BKN-09	-	KPD-30AN	KPD-50AN	-
Con BKN-09+A-5553	-	KPD-30ANF	KPD-50ANF	-
Con bomba eléctrica	-	KPD-30AE	KPD-50AE	KP-100E



PRENSAS



Cilindro deslizante a lo largo del cabezal en los modelos KPD.

Diseño más compacto y funcional que integra todos los elementos hidráulicos dentro del chasis protegiéndolos y ahorrando espacio en el taller.

Se suministran completamente montadas y listas para trabajar.

Diferentes opciones de bombas: una o dos velocidades, manual-neumáticas o eléctricas en función de la velocidad de trabajo requerida.

Cabrestante para una manipulación fácil y rápida de la mesa de trabajo.

Incluyen 2 apoyos en V y pies con orificios de sujeción al suelo.

Manómetro con amortiguación para prolongar su vida útil.

Posicionamiento del manómetro a la altura de los ojos para facilitar su lectura.

Mesa de trabajo ajustable en distintas alturas.

Pistón con retorno automático.

La prensa KP-100 está equipada con cilindro de doble efecto y dispone de bomba manual de dos velocidades. Sin embargo, recomendamos la bomba eléctrica.

El modelo KP-30A está equipado con la bomba BK-05 de una velocidad (ver pág. siguiente).



PRENSAS



BK-05. Bomba de una velocidad.



BK-09. Bomba de 2 velocidades. Para modelos KCK-30AL y KCK-50.



Husillo extensible para un acercamiento más rápido y preciso a la posición de trabajo.



Ø30 25 22 20 18 16 12

A-5552/15: Para prensas de 15 t.
A-5552/30: Para prensas de 30 y 50 t.
 Juego de placa, adaptador y mandrinos.
Opcional.

Diseño más compacto y funcional que integra todos los elementos hidráulicos dentro del chasis protegiéndolos y ahorrando espacio en el transporte.

Se suministran completamente montadas y listas para trabajar:

Fabricamos prensas en dos versiones. Modelos KMG y KSG con conjunto hidráulico Monobloc y modelos KCK y KSC con bomba y cilindro independientes.

Mesa de trabajo ajustable en distintas alturas. Diferentes opciones de bombas: una o dos velocidades, manual-neumáticas o eléctricas en función de la velocidad de trabajo requerida (Series KCK y KSC).

Válvula de sobrepresión contra sobrecargas en los modelos KCK y KSC.

Limitador de recorrido en los modelos KSG, KMG, KCK-30AL y KCK-50A.

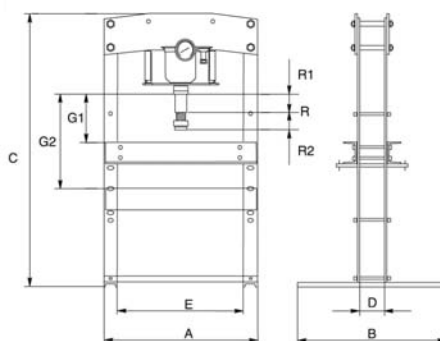

Cabrestante para una fácil y rápida manipulación de la mesa de trabajo en el modelo KCK-50.

Incluyen 2 apoyos en V y pies con orificios de sujeción al suelo.

Posicionamiento del manómetro a la altura de la vista para facilitar su lectura. Pistón con retorno automático.

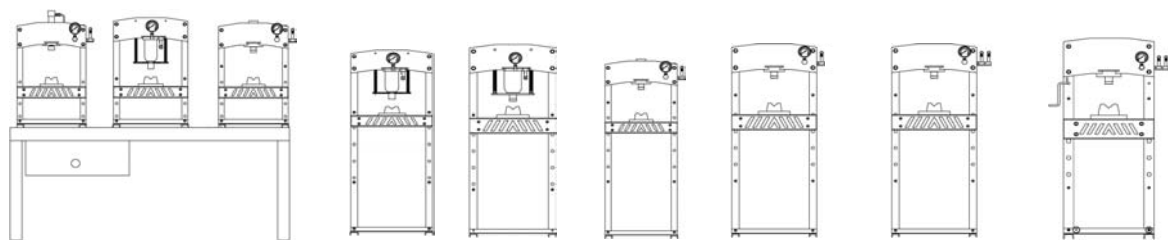

Capacidad (t)	10	15	15	15	30	15	30	30	50
Medidas (mm)									
A	605	610	605	610	670	605	670	670	710
B	420	420	420	650	650	650	650	650	650
C	940	950	940	1675	1750	1650	1750	1780	1810
D	120	90	120	90	110	120	120	120	145
E	500	500	500	500	550	500	550	550	550
G1 Mínimo	160	150	150	150	150	150	180	180	165
G2 Máximo	460	300	450	600	600	600	630	630	615
R1 Recorrido	135	150	95	150	150	95	95	120	120
R2 Recorrido husillo	-	75	75	75	75	75	75	75	75
R Recorrido total	135	225	170	225	225	170	170	195	195
Peso (kg)	74	72	77	84	136	89	137	139	214
Referencias									
Con bomba manual	KSC-10A	KSG-15A	KSC-15A	KMG-15A	KMG-30A	KCK-15A	KCK-30A	KCK-30AL	KCK-50A
Con BKN-09	-	-	-	-	-	-	-	KCK-30AN	KCK-50AN
Con BKN-09+A-5553	-	-	-	-	-	-	-	KCK-30ANF	KCK-50ANF



PRENSAS



KMG-30A



KSC-15A