

EXTREMOS DE EJES Y ACCESORIOS



SOPORTE DE HUSILLOS BK / BF

RODAMIENTO FIJO BK

La altura del eje del rodamiento fijo se corresponde con el rodamiento de apoyo BF. El mecanizado final adecuado para el rodamiento fijo BK es el tipo E9-xx (ver "Mecanizado de ejes y configuración de rodamientos", pág. 55).

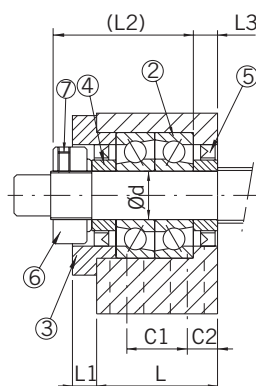
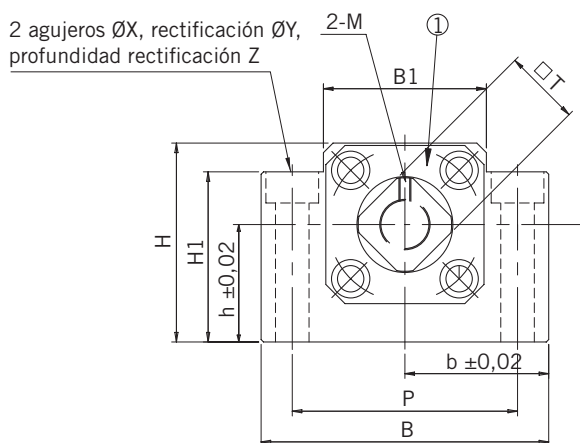

- (1) Carcasa
- (2) Rodamiento
- (3) Tapa de retención
- (4) Anillo de apoyo
- (5) Junta
- (6) Tuerca de sujeción
- (7) Tornillo Allen

Tabla 8.27 y 8.28 **DIMENSIONES DE LA UNIDAD DE RODAMIENTOS** (mm)

Artículo nº	Ø nominal eje	d	L	L1	L2	L3	B	H	b	h	B1	H1	P	C1	C2	X	Y	Z	M	T
BK10	10-15	10	25	5	29,5	5	60	39	30	22	34	32,5	46	13	6	6,6	10,8	0,5	M3	16
BK12	14-18	12	25	5	29,5	5	60	43	30	25	34	32,5	46	13	6	6,6	10,8	1,5	M4	19
BK15	20	15	27	6	32	6	70	47	35	28	38	38	54	15	6	6,6	11	6,5	M3	22
BK17	25-28	17	35	9	44	7	86	68	43	39	48	55	68	19	8	9	14	8,5	M4	24
BK20	25-28	20	35	8	43	8	88	59	44	43	50	50	70	19	8	9	14	8,5	M4	30
BK25	30-36	25	42	12	54	9	106	80	53	48	64	70	85	22	10	11	17	11,0	M6	35
BK30	40	30	45	14	61	9	128	89	64	51	76	78	102	23	11	14	20	13,0	M6	40
BK40	50	40	61	18	76	15	160	110	80	60	100	90	130	33	14	18	26	17,5	M6	50

Tabla 8.29 **DATOS TÉCNICOS DEL RODAMIENTO**

Artículo nº	Tipo de rodamiento	C ₀ axial (N)	C _{dyn} axial (N)	Carga axial máx. admisible (N)	Velocidad máx. (n/min)	Tuerca de fijación			
						Tipo	Par de apriete de la tuerca (Nm)	Tamaño del tornillo	Par de apriete del tornillo (Nm)
BK10	7000A P0	8.750	6.400	1.900	24.000	RN10	3	M3	0,63
BK12	7001A P0	9.400	6.900	2.100	22.000	RN12	6,5	M4	1,5
BK15	7002A P0	9.950	7.300	2.400	19.000	RN15	8	M4	1,5
BK17	7203A P0	17.600	12.900	4.100	15.000	RN17	9,5	M4	1,5
BK20	7004A P0	17.600	12.900	4.200	15.000	RN20	17	M4	1,5
BK25	7205A P0	26.300	20.500	7.000	12.000	RN25	21	M6	5
BK30	7206B P0	33.500	27.000	10.600	7.100	RN30	31	M6	5
BK40	7208B P0	52.000	46.100	18.000	5.300	RN40	71	M6	5

EXTREMOS DE EJES Y ACCESORIOS



SOPORTE DE HUSILLOS BK / BF

RODAMIENTO DE APOYO BF

La altura del eje del rodamiento de apoyo se corresponde con el rodamiento fijo BK. El mecanizado final adecuado para el rodamiento de apoyo BF es el tipo E10-xx (ver "Mecanizado de ejes y configuración de rodamientos", pág. 55).



2 agujeros $\varnothing X$, rectificación $\varnothing Y$, profundidad rectificación Z

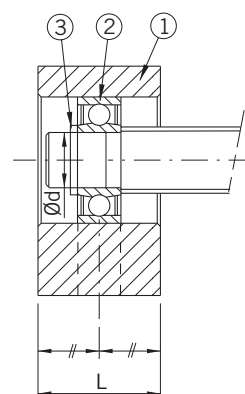
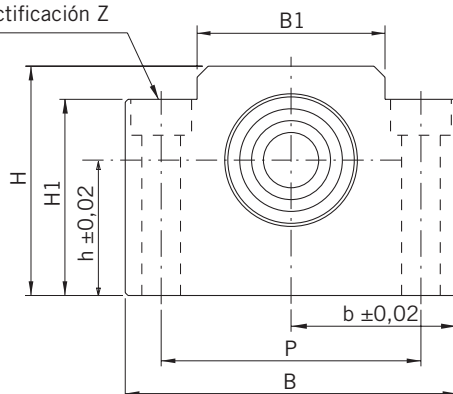

- (1) Carcasa
- (2) Rodamiento
- (3) Arandela de retención

Tabla 8.30 DIMENSIONES DE LA UNIDAD DE RODAMIENTOS (mm)

Artículo nº	\varnothing nominal eje	d	L	B	H	b	h	B1	H1	P	X	Y	Z	Rodamiento	Arandela de retención
BF10	10-15	8	20	60	39	30	-	34	32,5	46	6,6	10,8	0,5	608ZZ	S 08
BF12	14-18	10	20	60	43	30	25	34	32,5	46	6,6	10,8	1,5	6000ZZ	S 10
BF15	20	15	20	70	48	35	28	40	38	54	6,6	11	6,5	6002ZZ	S 15
BF17	25-28	17	23	86	64	43	39	50	55	68	9	14	8,5	6203ZZ	S 17
BF20	25-28	20	26	88	60	44	44	52	50	70	9	14	8,5	6004ZZ	S 20
BF25	30-36	25	30	106	80	53	48	64	70	85	11	17	11,0	6205ZZ	S 25
BF30	40	30	32	128	89	64	51	76	78	102	14	20	13,0	6206ZZ	S 30
BF40	50	40	37	160	110	80	60	100	90	130	18	26	17,5	6208ZZ	S 40

1) Según el diámetro exterior del eje actual $d_{s \min} = 15.5$