

PARES DE FRENO 1637

1.000 kg

TÉCNICA

Todos los frenos de rueda AL-KO están homologados según la Directiva ECE y son compatibles con los enganches de inercia AL-KO adecuados (véase cálculo de compatibilidad).

Montar los frenos de rueda en el sentido de giro correcto.

Los forros de frenos utilizados en los frenos no contienen amianto.

Observar las instrucciones de montaje.

COMPOSICIÓN DE ENTREGA

- I (Véase el programa)
- I Los pernos de rueda y cables bowden de eje no están incluidos.
- Debe pedirse por separado

TRATAMIENTO DE LA SUPERFICIE

- I Cincado galvanizado

ATAQUE POSIBLES

- I Previa solicitud
- I Adecuado para llantas con un agujero central de mín. 57 mm

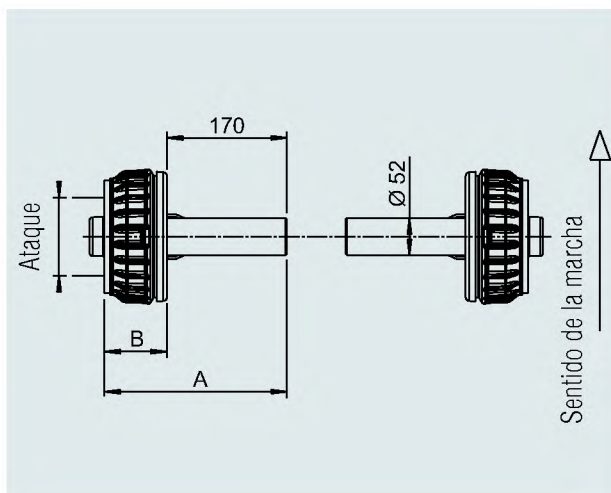

Pares de frenos

Referencia	Tipo de freno	Carga por par kg	Ataque + pernos		Nº homologación CEE	Medidas			 (par)
			Ataque mm	Rosca mm x mm		A mm	B mm	C mm	
214 411	2 x 1637	1000	98x4	M12 x 1,5, cónico	361-060-86	220	125	50	17
214 412	2 x 2051	1300	98x4	M12 x 1,5, cónico	361-056-86	230	125	50	23
214 460	2 x 2051	1300	112x5	M12 x 1,5, cónico	361-056-86	230	125	50	23
215 056	2 x 2051Ab	1500	140x5	M14 x 1,5, esférico	361-056-86	230	125	50	24
214 459	2 x 2051Ab	1500	139,7x6	M12 x 1,5, cónico	361-056-86	230	125	50	24